

упаковка № 1

# ИНСТРУКЦИЯ ПО СБОРКЕ И ЭКСПЛУАТАЦИИ

## КОРПУС 6х/6хс

Окап 600

| деталировка |          |     |     |   |
|-------------|----------|-----|-----|---|
| 1           | боковина | 360 | 270 | 2 |
| 2           | вязка    | 568 | 270 | 2 |

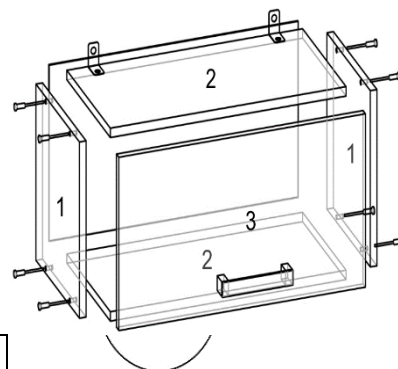

| фурнитура            |          |
|----------------------|----------|
| петля накладная      | 2        |
| еврошуруп            | 8        |
| заглушка             | 8        |
| ключ                 | 1        |
| гвозди               | 20       |
| шуруп 3,5*16         | 8        |
| Кронштейн газовый 60 | 1 компл. |
| навес угловой        | 2 компл. |
| Инструкция           | 1        |

Еврошурупами скрепить детали 1 и 2 как показано на рисунке. К верхней вязке привернуть угловые навесы.

***Внимание!!! Во избежание перекоса створок, после того как секция собрана, необходимо измерить диагонали, они должны быть одинаковыми. Только после этого можно прибивать заднюю стенку используйте это примечание при сборке каждой секции или её части.***

Если шкаф со стеклом, то с помощью кляймеров и шурупов 3\*16 установить стекло на фасад.

**Фасады и ЛДВП упаковываются во 2-ю упаковку.**