

Схема сборки изделия
Спальня Мадлен
Комод
810*820*435



КОМПЛЕКТАЦИЯ				
1	Боковина	0,794	0,405	2
2	Планка	0,768	0,100	3
3	Ящик	0,741	0,120	4
4	Ящик	0,384	0,120	8
5	Крышка	0,820	0,435	1
6	ЛДВП	0,692	0,395	2
7	ЛДВП	0,722	0,395	4
8	фасад	0.796	0,170	4
9	Планка	0,768	0,080	1
10	Планка	0,765	0,030	1
11	МДФ	0,495	0,110	2
фурнитура				
Еврошуруп				16 шт.
Эксцентрик				20 шт.
Пятка				4 шт.
Направляющая на 400				4 шт.
Шуруп 3,5*16				48 шт.
Ручка FS 160 096				2 шт.
Винт к ручке 34				4 шт.
Ручка FM 105 000 винт 22				4 шт.
Шайба				8 шт.
Гвозди				40 шт.
Евроключ				1 шт.
Заглушка				8 шт.
Брус соединительный 692				1 шт.
Шуруп 3,5*30				3 шт.

1. Общие положения

1.1 Прежде чем начать сборку изделия, внимательно изучите настоящую инструкцию.

1.2 Сборку изделия необходимо проводить согласно схемам, предоставленным на рисунках упаковочной ведомости, комплектации фурнитуры.

1.3 Изделия следует собирать на ровном полу, покрытому тканью или бумагой, для работы необходимо иметь молоток, деревянный брусок, обёрнутый тканью, отвёртки (плоскую и крестовидную) угольник на 90 градусов, рулетку.

1.4 Перед началом сборки ознакомьтесь с назначением каждой детали по рисункам.

1.5 Все изделия набора выполнены из щитовых деталей: стенок горизонтальных, стенок вертикальных, дверей и полок. Изделия собирают по одной схеме:

- сборка каркаса из горизонтальных (крышек, вязок) и стенок вертикальных с креплением стенок задних (ЛДВП);
- навеска дверей и крепление ручек;
- установка кронштейнов, полкодержателей, штангодержателей и размещение на них соответственно полок и штанг;
- сборка и установка ящиков

2. Порядок сборки изделия

2.1 К деталям **1** привернуть направляющие колёсиком к переду в засверленные отверстия шурупом 3.5*16.

2.1 Детали **1,2,9** скрепить еврошурупом между собой (как показано на рисунке)

2.2 К полученной конструкции из деталей **1,2,9** прикрепить крышку **5** с помощью эксцентриковой стяжки

2.2 Прикрепить гвоздями или шурупами к задним кромкам каркаса из деталей **1,2,5** стенку

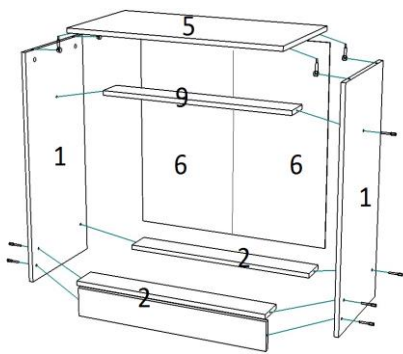

6 из ЛДВП



Внимание!!! Во избежание перекоса створок, после того как секция собрана в коробку, необходимо измерить диагонали, они должны быть одинаковыми. Только после этого можно прибивать заднюю стенку используйте это примечание при сборке каждой секции или её части.

3. Сборка ящика
- 3.1 Снять детали **3,4** евровинтами.
- 3.2 Полик **7** из ЛДВП вставить в пропилен.
- 3.3 На деталь **4** установить роликовые направляющие так, чтобы ролики были направлены к задней стенке.
- 3.4 Ввернуть эксцентрики в фасад (деталь **8**)
- 3.5 Скрепить замком деталь **8** и **4**
- 3.6 Вкатить ящик в направляющие.

Совместить готовые отверстия на фасаде с отверстиями на МДФ панели (предварительно снять защитную ленту с двух стороннего скотча на панели МДФ), стянуть ручками.

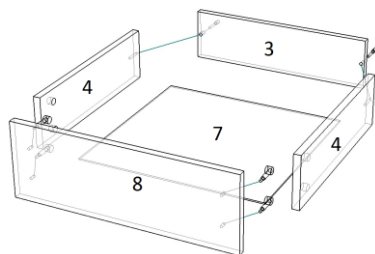
Привернуть ручки



 <p>ТЭКС МЕБЕЛЬНАЯ КОМПАНИЯ</p>	<p>Дата выпуска – 2020 год. Срок службы – 5 лет Гарантийный срок эксплуатации – 24 мес. Произведено в России.</p>	
<p>Изготовитель ООО «МКТ» ИНН 5835130030</p>	<p>Мебель для жилых и общих комнат Комод Мадлен</p>	
<p>Юр.адрес: 440015, г.Пенза, ул.Литвинова, д.56, к.2 Фактич.адрес: 440015, г.Пенза, ул.Литвинова, д.56, к.2</p>	<p>Декларация о соответствии: ЕАЭС N RU Д- RU.МН33.В.00309/19 от 13.12.2019</p>	



Вырезать и приклеить