

5. Прикрутить 4 опоры (3) винтами М8х40, учесть расположение раздвижных механизмов – механизмы вверх, опоры вниз. Установить стол на ноги на пол. Вывернуть высоту каждой опоры с верхней частью царг и затянуть винт М8х40 до упора (рис.5).



Рисунок 5.

6. Положить две столешницы (1) на ровную поверхность наружной стороной вниз, соединить их вплотную. Сверху разместить каркас (механизм должен быть в сомкнутом состоянии), отступив одинаковые расстояния от края столешницы, выровнять стык столешниц и середину раздвижного механизма, закрепить столешницы к раздвижному механизму с помощью саморезов 4,2х13. (рис. 6).

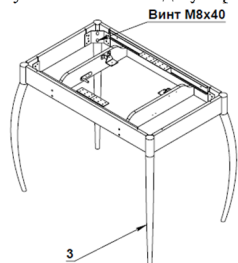

Рисунок 6.

7. Для увеличения площади поверхности стола используется вставка (2). Для её установки: открыть фиксаторы (находятся на боковой части механизма) на каждом раздвижном механизме и раздвинуть боковые столешницы до упора. Вставить вставку между боковыми столешницами, учитывая расположение металлических шкантов в торцах столешниц. Сомкнуть боковые столешницы вплотную к вставке. Прикрепить вставку к поворотному механизму с помощью саморезов 4,2х13. В неразложенном состоянии стола, столешница-вставка хранится внутри царгового пояса, складывается с помощью поворотного механизма (рис. 7).

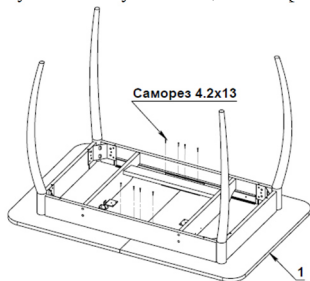

Рисунок 7.

8. Поставить стол в вертикальное положение и проверить работоспособность механизма разложения и раздвижение столешниц. При необходимости отрегулировать высоту раздвижных механизмов - ослабить, отрегулировать и затянуть саморезы крепления. Установить заглушки евровинтов с лицевой стороны больших царг. Расположить стол в месте использования.

Стол готов к использованию.

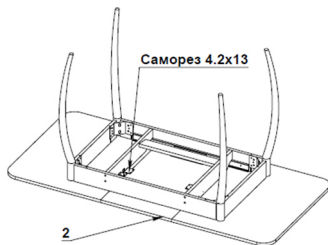

**КРИСТАЛЛ**

Группа промышленных компаний

## Стол

Мальта (ЛДСП) «Бабочка» (1100x700x400)

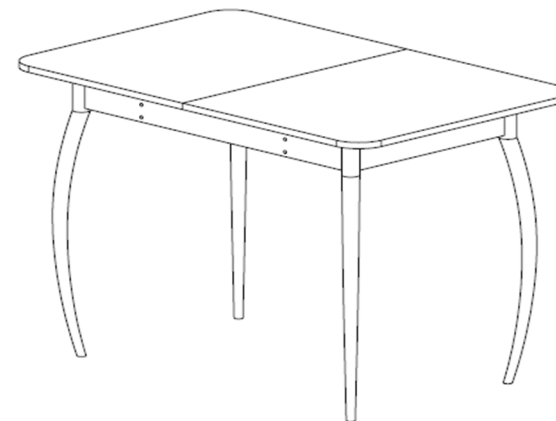

### ВНИМАНИЕ!

Фирма-изготовитель оставляет за собой право вносить незначительные изменения в конструкцию изделия, не влияющие на качество продукции или улучшающие его.

### УВАЖАЕМЫЙ ПОКУПАТЕЛЬ

Для удобства транспортирования и предотвращения повреждений изделия, вся мебель поставляется в разобранном виде. Настоятельно рекомендуем доверять сборку профессионалам. Стоимость сборочных работ в цену не входит.

### УСЛОВИЯ ЭКСПЛУАТАЦИИ

Стол должен использоваться в сухих помещениях (температура воздуха от +5 до +25°С, относительная влажность воздуха от 45 до 70%). При изменении местоположения рекомендуется не толкать стол, а переносить его. Гарантийный срок эксплуатации - 18 месяцев. Гарантия не предоставляется, если в процессе эксплуатации мебель царапалась острыми предметами, тёрлась о другие поверхности или иным способом использовалась не по назначению.

**Внимание!** Претензии по качеству товара не принимаются в случае, если явные дефекты (такие как: царапины, порезы, вмятины, иные неровности каркаса, пятна, сколы и т.п.) предъявлены после того, как изделие было собрано.

## Комплектация деталей

Наименование	Размер, мм	Кол-во, шт	Обозначение на схеме
Столешница	550x700	2	1
Вставка столешницы	400x700	1	2
Опора	40x40x725	4	3
Царга большая	800x95	2	4
Царга малая	450x95	2	5
Боковина бабочки	476x90	2	6

Изделие поставляется в разобранном виде в составе 3х упаковок.  
Фурнитура.

№ п/п	Внешний вид	Наименование	Кол-во, шт
1		Саморез с прессшайбой 4,2x13	56 шт.
2		Евровинт 6,3x50	8 шт.
3		Заглушки для евровинта	8 шт.
4		Стяжка для стола	4 шт.
5		Винт М8х40	8 шт.
6		Ключ для евровинта	1 шт.
7		Поворотный механизм	1 КОМПЛ.
8		Раздвижной механизм	1 КОМПЛ.
9		Опора для вставки столешницы	1 шт.

## ПОРЯДОК СБОРКИ:

1. Прикрутить раздвижной механизм к большой царге (4) с помощью саморезов 4,2x13 по наколам на заготовке (рис.1).



Рисунок 1.

2. Аналогично закрепить вторую часть раздвижного механизма. (рис. 1).  
С помощью саморезов 4,2x13 закрепить угловую стяжку к малой царге (5) по наколам, упереть край стяжки к внутреннему краю паза. Установить угловые стяжки с обеих сторон каждой малой царги (рис.2)

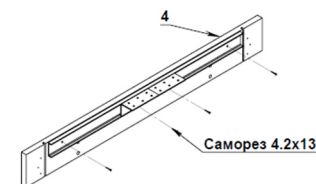

Рисунок 2.

3. Прикрутить поворотные механизмы и опору для вставки столешницы с помощью саморезов 4,2x13 к внутренним боковинам (6). (Рис. 3)

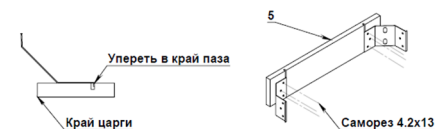

Рисунок 3.

4. Прикрутить большие царги (4) и детали с поворотными механизмами с помощью евровинтов (поворотные механизмы должны располагаться напротив друг друга). Соединить саморезами 4,2x13 малые царги (5) и большие царги (4) с помощью угловых стяжек (рис.4).

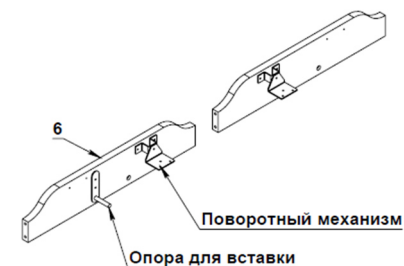

Рисунок 4.