



МЕБЕЛЬНАЯ КОМПАНИЯ

Код производителя указан на упаковке в соответствии к буквой:

А - ООО «ЕС-МЕБЕЛЬ», 440034, Россия, г. Пенза, ул. Калинина, д. 135Б, лит. А, оф.5

Б - ООО «ДАК-МЕБЕЛЬ», 440004, Россия, г. Пенза, ул. Рябова, д.9

В - ООО «МК BTS», 440600, г. Пенза, ул. Карпинского, д. 99, офис 3

Инструкция по сборке и эксплуатации мебели

Компьютерный стол «Каспер»

12-02.000

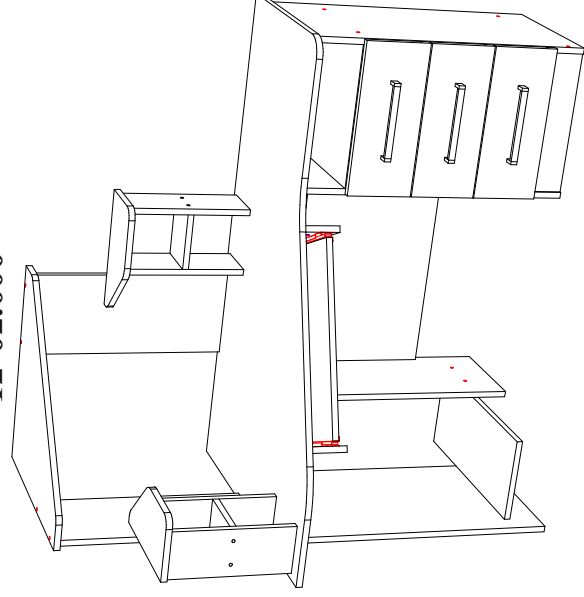

Габаритные размеры

Ширина (мм): 1300

Высота (мм): 1300

Глубина (мм): 800

ОБЩИЕ ТЕХНИЧЕСКИЕ УКАЗАНИЯ

Настоятельно рекомендуем перед началом сборки внимательно ознакомиться с данной инструкцией, проверить наличие всех деталей и фурнитуры согласно комплектационным ведомостям, убедиться в их качестве (отсутствие царапин, сколов, вмятин и т.д.) т.к. претензии по качеству комплектующих и качеству изделия после сборки не принимаются

Сборку советуем производить вдвоём на ровной поверхности, в качестве подкладочного материала рекомендуем использовать гофрокартон от упаковки.

Производитель оставляет за собой право вносить изменения не нарушающих внешнего вида и габаритных размеров изделия (замена крепёжной фурнитуры, ножек, ручек и т. д. на аналоги).

Правила эксплуатации

Для длительного сохранения эксплуатационных и эстетических качеств мебели необходимо соблюдать следующие правила по уходу за мебелью во время ее эксплуатации:

- эксплуатировать мебель в сухом, проветриваемом помещении с температурой воздуха от +10 С до +40 С и относительной влажностью воздуха не более 70%
- в процессе эксплуатации мебели возможно ослабление крепежной фурнитуры - необходимо ее поправлять
- при эксплуатации изделий имеющие декоративные решения в виде стекла или зеркал необходимо помнить, что эксплуатация стекла и зеркал с трещиной сопряжено с риском получения травм. Следует немедленно заменить стекло/зеркало при появлении трещин.
- не допускать скопления влаги на поверхностях изделия во избежание набухания шитов и отклейки кромок
- беречь поверхности от механических повреждений, не ставить на поверхность горячие предметы
- при чистке использовать влажную ткань с применением специальных средств по уходу за мебелью с последующей протиркой поверхностей насухо
- не допускайте попадания на поверхность веществ, таких как растворители, бензин, обезжиривающие средства и др.

Гарантийные обязательства

- Изготовитель гарантирует соответствие мебели требованиям ГОСТ 16371-2014, ТР ТС 025/2012, при соблюдении условий транспортировки, хранения, сборки (для мебели, поставляемой в разобранном виде), эксплуатации.
- Срок службы изделия - 5 лет (при соблюдении условий эксплуатации мебели).
- Гарантийный срок эксплуатации мебели - 24 месяца.

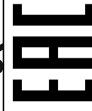

Компьютерный стол «Каспер»

12-02.000



Срок службы изделия - 5 лет
Срок гарантии - 24 месяца

Соответствует требованиям

ТР ТС 025/2012

Производитель в соответствии с буквой

А - ООО «ЕС-МЕБЕЛЬ», 440034, Россия, г. Пенза, ул. Калинина, д. 135Б, лит. А, оф.5

Б - ООО «ДАК-МЕБЕЛЬ», 440004, Россия, г. Пенза, ул. Рябова, д.9

В - ООО «МК BTS», 440600, г. Пенза, ул. Карпинского, д. 99, офис 3

Дата изготовления _____

Уважаемый покупатель!

Благодарим за выбор мебели марки «BTS». В целях сохранности наша мебель поставляется в разобранном виде. Напоминаем, что в стоимость изделия услуга сборки не включена. Если Вы предпочли собрать мебель самостоятельно, надеемся, что процесс сборки доставит Вам удовольствие и не займет много времени.

При покупке мебели настоятельно рекомендуем убедиться в наличии всех деталей, сверяясь с комплектовочной ведомостью, т.к. после сборки изделия претензия по количеству и качеству сборочных единиц не принимаются.

Во избежание недоразумений, просим внимательно следовать алгоритму сборки изделия.

Рекомендации по сборке.

Перед началом сборки и дальнейшей эксплуатации внимательно ознакомьтесь с настоящим руководством и следуйте его рекомендациям.

Для Вашего удобства рекомендуем собирать мебель вдвоем, на ровной поверхности, соблюдая последовательность согласно представленной схеме.

Правила пользования и эксплуатации изделия

Уважаемый покупатель, срок эксплуатации мебели напрямую зависит от Вашего бережного отношения к ней:

- Не допускайте попадания воды на изделие во избежание разбухания поверхностей. В случае контакта с водой, насухо протрите поверхность мягкой тканью.
- Не ударяйте поверхность острыми, тяжелыми или твердыми предметами.
- Не ставьте на поверхность раскаленные предметы
- При чистке, во избежание повреждений поверхностей, не используйте щетки, жесткие ткани, зернистые порошки. Для ухода за мебелью используйте специальные средства, предназначенные для мебели.
- Не допускайте попадания на поверхность веществ, таких как растворители, бензин, обезжиривающие средства и т. п.
- Периодически, в случае ослабления резьбовых соединений, необходима их подтяжка.
- Если у Вас возникает желание самостоятельно модифицировать изделие, помните, что в этом случае наша гарантия на товар распространяться не будет.
- Несоблюдение каких-либо из вышеуказанных условий, приводящие к повышению количества дефектов мебели, являются основанием для утраты права на гарантийное обслуживание.

Комплектация фурнитурой

| Обозначение | Наименование | Кол-во |
|---|--------------------------------|--------|
|  | Подпятник | 8 |
|  | Ручка C-18 192 мм. | 3 |
|  | Евроключ | 1 |
|  | Евровинт 6x50 | 45 |
|  | Эксцентриковая стяжка | 18 |
|  | Шуруп 4x16 | 34 |
|  | Шкант 8x30 | 27 |
|  | Гвозди 2x20 | 40 |
|  | Направляющая роликовая 350 мм. | 4 |
|  | Заглушка Венге | 22 |
|  | Заглушка Белая | 6 |

Схема сборки Компьютерный стол «Каспер».



рис.1 Рис.1- Схема сборки верхней части Компьютерный стол «Каспер»

Для повышения прочности соединения, при монтаже вязок 13 и 14 на перегородку 12, рекомендовано добавлять клей в отверстия для шкантов.

рис.2 Рис.2 - Схема сборки нижней части Компьютерный стол «Каспер»

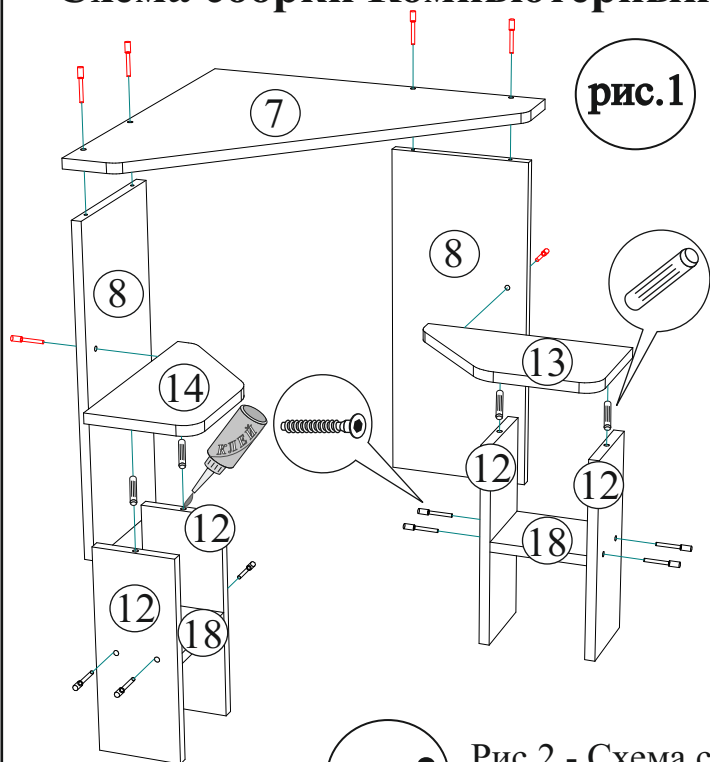
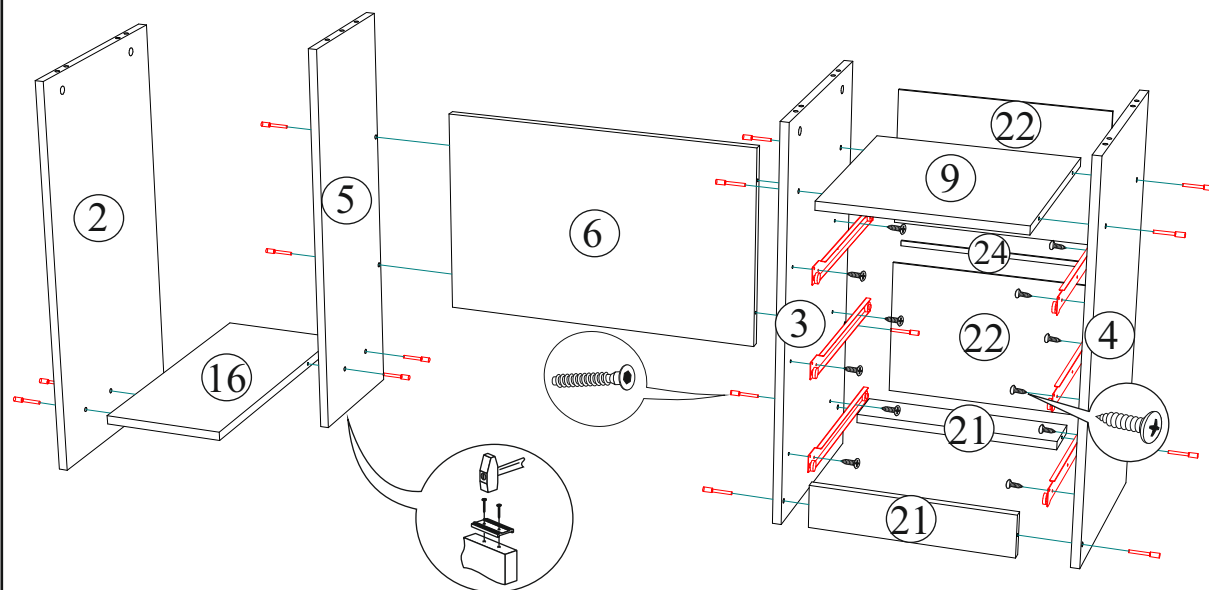

Комплектация деталей

| Поз. | Наименование | Длина | Ширина | Кол-во | № уп-ки |
|------|---------------------|-------|--------|--------|---------|
| 1 | Столешница | 1300 | 800 | 1 | 1 |
| 2 | Боковина левая | 734 | 383 | 1 | 2 |
| 3 | Боковина левая | 734 | 384 | 1 | 2 |
| 4 | Боковина правая | 734 | 384 | 1 | 2 |
| 5 | Боковина левая | 734 | 256 | 1 | 2 |
| 6 | Вязка | 600 | 384 | 1 | 3 |
| 7 | Крышка | 550 | 550 | 1 | 1 |
| 8 | Боковина | 534 | 224 | 2 | 2 |
| 9 | Вязка | 368 | 384 | 1 | 3 |
| 10 | Клавиатура | 350 | 500 | 1 | 3 |
| 11 | Боковина ящика | 350 | 120 | 6 | 2 |
| 12 | Перегородка | 320 | 128 | 4 | 3 |
| 13 | Вязка правая | 320 | 170 | 1 | 1 |
| 14 | Вязка левая | 320 | 170 | 1 | 1 |
| 15 | Вязка ящика | 311 | 120 | 3 | 3 |
| 16 | Вязка | 225 | 500 | 1 | 3 |
| 17 | Фасад | 170 | 396 | 3 | 3 |
| 18 | Вязка | 150 | 128 | 2 | 3 |
| 19 | Планка левая | 100 | 350 | 1 | 3 |
| 20 | Планка правая | 100 | 350 | 1 | 3 |
| 21 | Цоколь | 80 | 368 | 2 | 3 |
| 22 | ЛДВП | 257 | 396 | 2 | 3 |
| 23 | ЛДВП ящика | 340 | 355 | 3 | 2 |
| 24 | Брус соединительный | 368 | мм. | 1 | 3 |

Порядок сборки Компьютерный стол Каспер

Для удобства, простоты и быстроты процесс сборки желательно начинать с надстройки, как показано на рис.1. Далее следует собрать нижнюю часть, рис.2. После э того на нижнюю часть установить Крышку стола (Поз №1) при помощи шкантов и эксцентриковых стяжек. Затем закрепить надстройку на крышке при помощи евровинтов, как показано на рис.3.

Качество мебели зависит от качества сборки. Рекомендуем доверять сборку специалистам.

Схема сборки Компьютерный стол «Каспер».

Рис.3 - Схема сборки Компьютерный стол «Каспер»

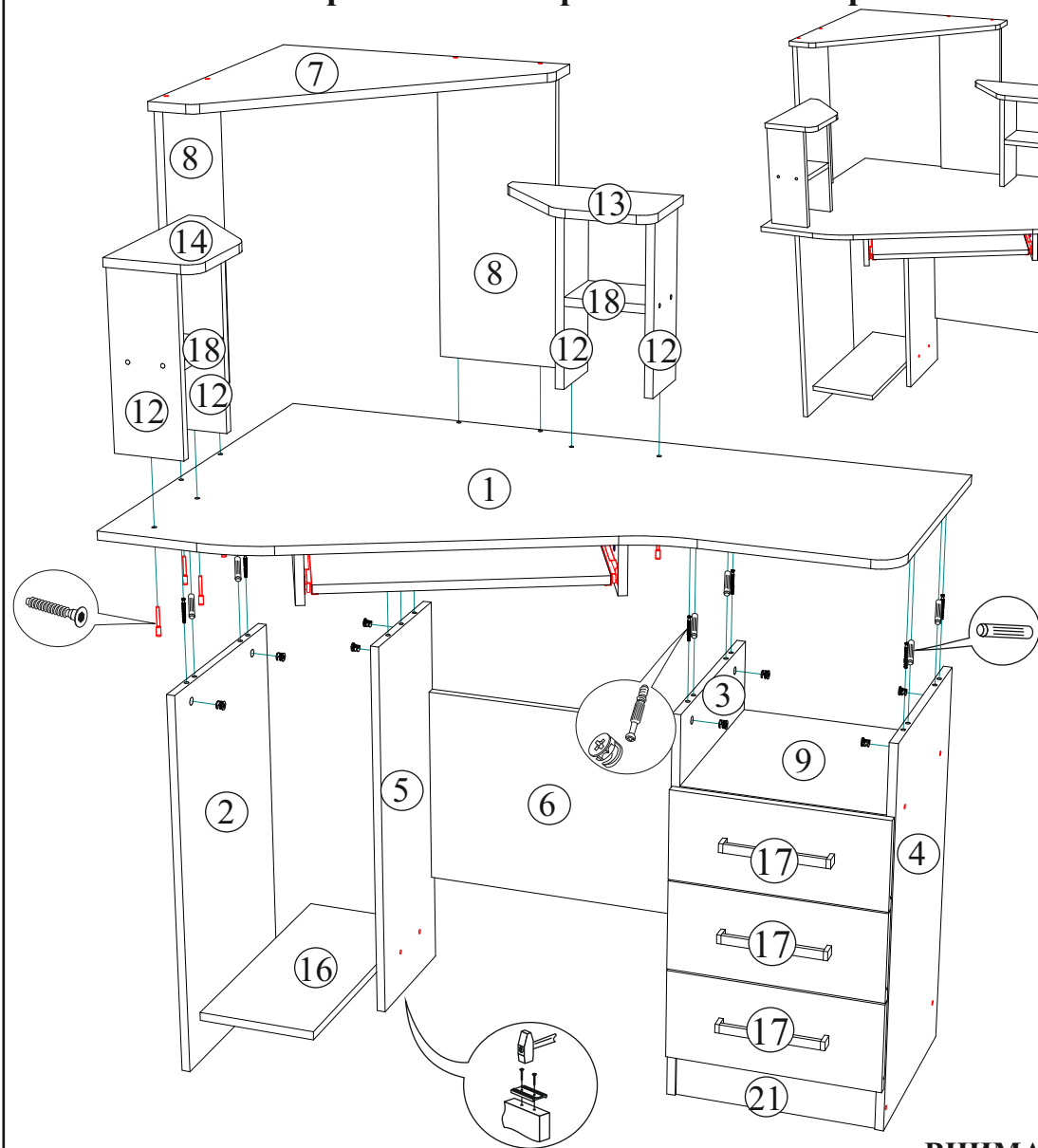

Качество мебели зависит от качества сборки.
Рекомендуем доверять сборку специалистам.

ВНИМАНИЕ!!!
Боковины ящика закрошены с одной стороны, поэтому отверстия под стяжку направлены в одну сторону.

Рис.4 - Схема сборки клавиатуры

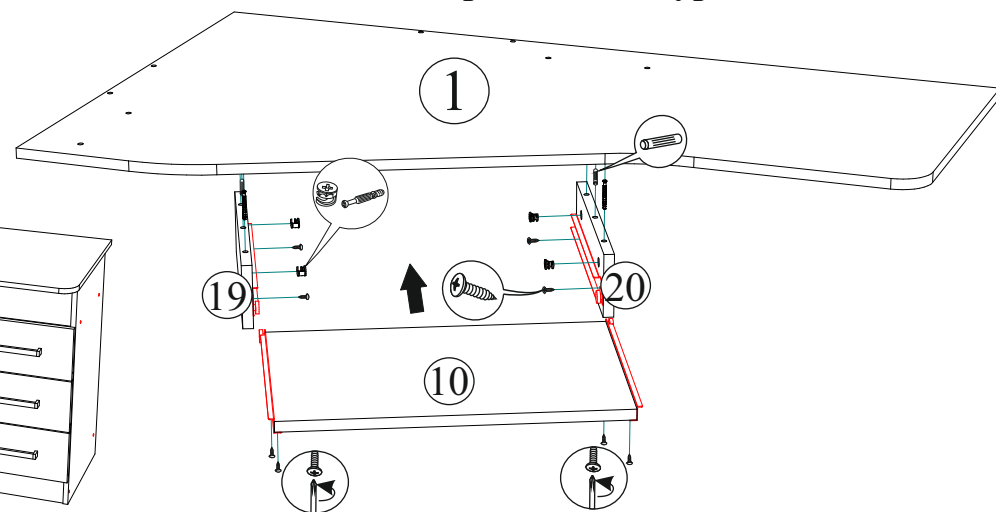

Для правильного открывания ящиков, необходимо выровнять диагонали каркаса изделия (Рис.5) и только потом прибить ЛДВП не нарушая диагонали.

Рис.5

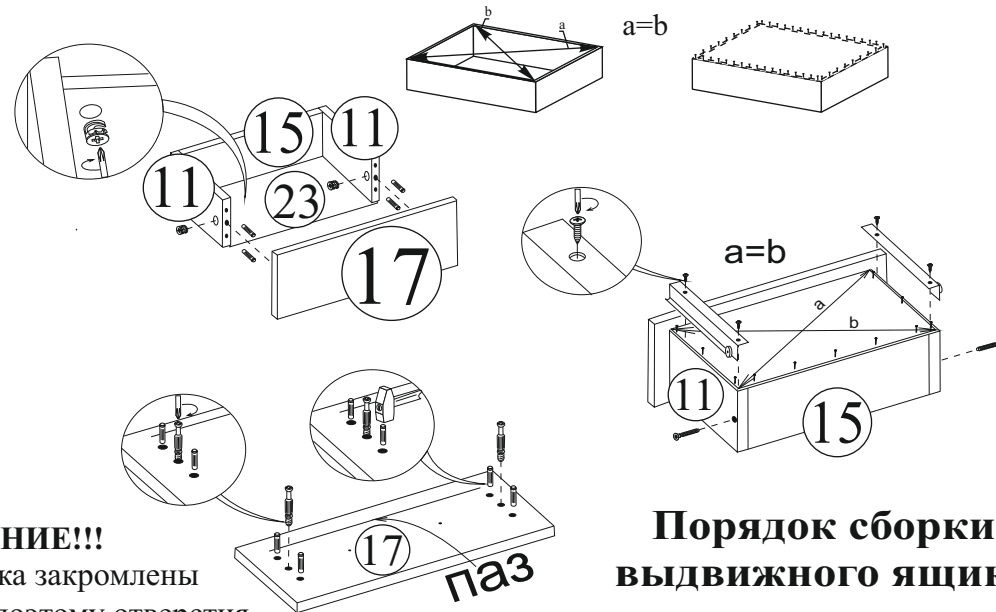

Порядок сборки выдвигного ящика