

4. =Положить столешницу (1) на ровную поверхность наружной стороной вниз. Сверху разместить каркас, отступив одинаковые расстояния от края столешницы, закрепить столешницу к царговому поясу с помощью пластиковых уголков, саморезов 4x16 и фигурной отвертки (отвертка в комплект не входит). Прикрутить столешницу к планке для вставки (5) саморезами 3.5x35 (рис. 4).



Рисунок 4.

5. Установить заглушки евровинтов с лицевой стороны больших царг. Расположить стол в месте использования и отрегулировать высоту ног, выкручивая/закручивая пластиковые подпятники.

Стол готов к использованию

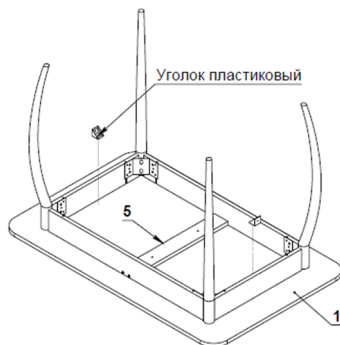

КРИСТАЛЛ

Группа промышленных компаний

Стол

Мальта (ЛДСП) (1100x700)

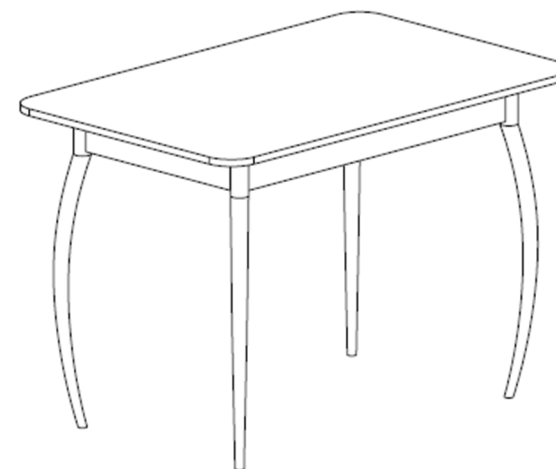

ВНИМАНИЕ!

Фирма-изготовитель оставляет за собой право вносить незначительные изменения в конструкцию изделия, не влияющие на качество продукции или улучшающие его.

УВАЖАЕМЫЙ ПОКУПАТЕЛЬ

Для удобства транспортирования и предотвращения повреждений изделия, вся мебель поставляется в разобранном виде. Настоятельно рекомендуем доверять сборку профессионалам. Стоимость сборочных работ в цену не входит.

УСЛОВИЯ ЭКСПЛУАТАЦИИ

Стол должен использоваться в сухих помещениях (температура воздуха от +5 до +25°С, относительная влажность воздуха от 45 до 70%). При изменении местоположения рекомендуется не толкать стол, а переносить его. Гарантийный срок эксплуатации - 18 месяцев. Гарантия не предоставляется, если в процессе эксплуатации мебель царапалась острыми предметами, тёрлась о другие поверхности или иным способом использовалась не по назначению.

Внимание! Претензии по качеству товара не принимаются в случае, если явные дефекты (такие как: царапины, порезы, вмятины, иные неровности каркаса, пятна, сколы и т.п.) предъявлены после того, как изделие было собрано.

Комплектация деталей

Наименование	Размер, мм	Кол-во, шт	Обозначение на схеме
Столешница	1100x700	1	1
Опора	40x40x725	4	2
Царга большая	800x95	2	3
Царга малая	450x95	2	4
Планка для вставки	476x70	1	5

Изделие поставляется в разобранном виде в составе трех упаковок.
Фурнитура

№ п/п	Внешний вид	Наименование	Кол-во, шт
1		Саморез с прессшайбой 4,2x13	24
2		Евровинт 6,3x50	4
3		Заглушки для евровинта	4
4		Уголок пластиковый	2
5		Стяжка для стола	4
6		Винт М8х40	8
7		Ключ для евровинта	1
8		Саморез 3,5х32	2
9		Саморез 4,2х16	4

ПОРЯДОК СБОРКИ:

- С помощью саморезов 4,2x16 закрепить угловую стяжку к малой царге (4) по наколам, упереть край стяжки к внутреннему краю паза. Установить угловые стяжки с обеих сторон каждой малой царги (рис.1)



Рисунок 1

- Установить планку для вставки (5) между большими царгами (3) и закрепить евровинтами 6,3x50 с обеих сторон. Соединить саморезами 4,2x16 малые царги (4) и большие царги (3) с помощью угловых стяжек. (рис.2).

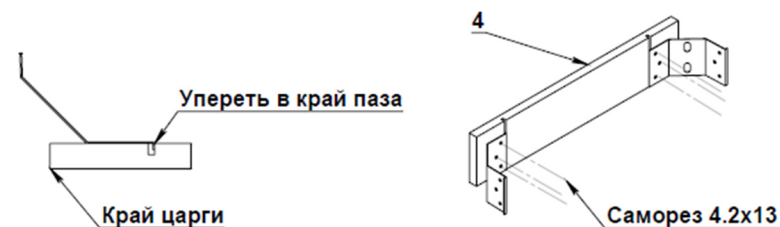

Рисунок 2

- Прикрутить 4 опоры (3) винтами, учесть расположение планки для вставки – планка вверх, опоры вниз. Установить стол на ноги на пол. Выровнять высоту каждой опоры с верхней частью царг и затянуть винт М8х40 до упора (рис.3).

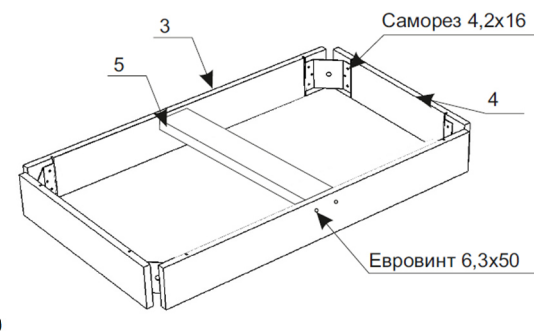
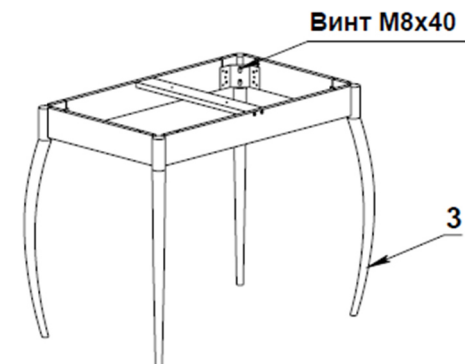

Рисунок 3.