

## ГАРАНТИЙНЫЕ ОБЯЗАТЕЛЬСТВА

Предприятие-изготовитель гарантирует соответствие изделия требованиям **ГОСТ 16371-52014** при соблюдении условий транспортирования и хранения. Гарантийный срок эксплуатации-24 месяца. Срок исчисляется со дня продажи.

Гарантия не распространяется на мебель, имеющую механические повреждения (вырывы, царапины и др.), утолщение щитов от влаги (разбухание), возникшие от неправильного ухода, не имеющую штампа ОТК, а так же на фурнитуру. В случае обнаружения производственных дефектов предприятие обязуется устранить их путем замены отдельных деталей.

**Срок службы изделия - 5 лет.**

### ВНИМАНИЕ

Фирма - изготовитель оставляет за собой право вносить незначительные изменения в конструкцию изделия, не влияющие на качество продукции или улучшающие его.

### УВАЖАЕМЫЙ ПОКУПАТЕЛЬ

Для удобства транспортирования и предотвращения повреждения изделия, вся мебель поставляется в разобранном виде. Настоятельно рекомендуем доверять сборку профессионалам. Не утилизируйте упаковки пока изделие полностью не собрано! Фирма - изготовитель не несет ответственности за неисправности, являющиеся результатом нарушения правил транспортирования и хранения, а также в случае несоблюдения рекомендаций по сборке, уходу и эксплуатации.

### ПРАВИЛА УХОДА И ЭКСПЛУАТАЦИИ

Для сохранения мебели в хорошем состоянии в течение длительного срока необходимо соблюдать следующие правила:

1. Беречь поверхность мебели от механических повреждений.
2. Во избежании набухания щитов не допускать скопления воды на поверхности.
3. Поверхности мебели и лицевую фурнитуру можно чистить влажной тканью с применением хозяйственного мыла с последующей протиркой насухо.
4. Следить, чтобы температура посуды или приборов, находящихся в контакте с поверхностью мебели, не превышала 120°C.
5. Если расстояние между боковыми поверхностями мебели и газовой или электрической плитами меньше 25мм, то обязательно применение прокладки из асбестового листа.
6. **ЗАПРЕЩАЕТСЯ:** применять эфир, бензин, ацетон и другие растворители. Использовать для чистки наждачную бумагу, соду и другие средства, содержащие абразивные материалы.



 МЕБЕЛЬНАЯ КОМПАНИЯ	Дата выпуска – 2022 год. Срок службы – 5 лет Гарантийный срок эксплуатации – 24 месяца. Произведено в России		Юр. адрес: 440015, г. Пенза, ул. Литвинова, д.56, корп. 2 Фактич. адрес: 440015, г. Пенза, ул. Литвинова, д.56, корп. 2
	Изготовитель ООО "МКТ" ИНН 5835130030		Прихожая Модена Центральная секция МЦС-30

# Domani

МЕБЕЛЬНАЯ КОМПАНИЯ

## Прихожая Модена Центральная секция МЦС-30

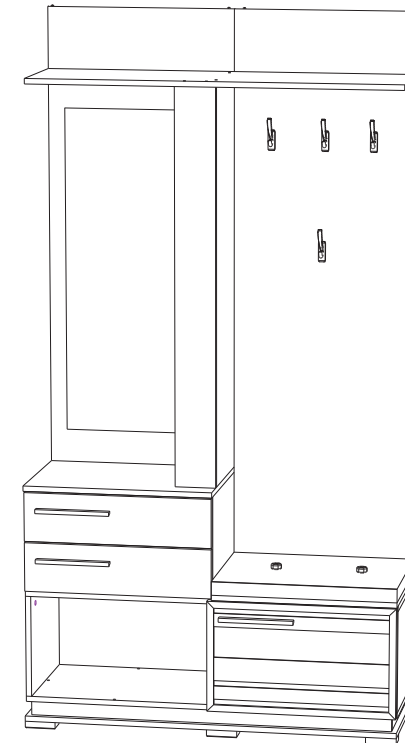

(ВxШxГ)  
**2100x1104x400**

Инструкция по сборке изделия,  
правила эксплуатации, гарантийный талон

Перед началом сборки необходимо проверить наличие всех деталей и фурнитуры!

Спецификация на панели и профили				
Поз.	Наименование	Длина	Ширина	Кол-во
1	Бок левый	303	380	1
2	Бок правый	303	380	1
3	Бок средний	303	380	1
4	Бок левый	303	380	1
5	Бок правый	303	380	1
6	Крышка	560	398	1
7	Крышка	1104	380	1
8	Дно	1104	380	1
9	Дно	1104	397	1
10	Бок	1170	300	1
11	Бок	1170	120	1
12	Полка	1104	316	1
13	Полка	102	300	3
14	Щит	1689	544	1
15	Щит с зеркалом	1370	560	1
16	Бок ящика левый	334	100	2
17	Бок ящика правый	334	100	2
18	Задняя панель ящика	504	100	2
19	Фасад ящика	556	146	2
20	Планка	1072	40	2
21	Планка	348	40	2
22	Фасад рамка	556	330	1
23	Задняя стенка ЛДВП	550	325	2
24	Дно ящика ЛДВП	502	355	2
25	Задняя стенка ЛДВП	550	325	1
26	Мягкое сидение	540	390	1

Фурнитура		
	Стяжка эксцентриковая	12шт
	Двухсторонняя стяжка эксцентриковая	4шт
	Направляющие шариковые 350	2 компл
	Еврошуруп 6.3x50	47шт
	Заглушка для евровинта	3шт
	Заглушка для эксцентрика	4шт
	Гвоздь	60шт
	Шуруп 3.5x16	56шт
	Шуруп 3.5x30	4шт
	Ключ	1шт
	Опора 20мм черная	6шт
	Ручка СПА-4/192мм	3шт
	Шайба 3мм	5шт
	Петля накладная с доводчиком	2шт
	Барный кронштейн газовый N50	1шт
	Навес прямой	4шт
	Крючок большой 114	4шт
	Полкодержатель с цапфой	12шт
	Дюбель-гвоздь 8x60мм	4шт
	Шкант 8x30	1шт
	Стяжка межсекционная	2шт

Необходимый инструмент для сборки:

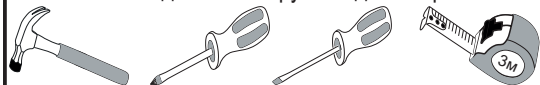

Монтаж, демонтаж шариковых направляющих



Рис.1



Рис.2

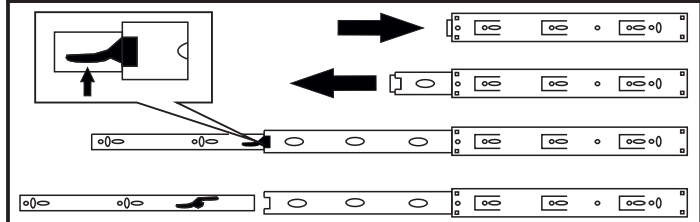

Рис.3

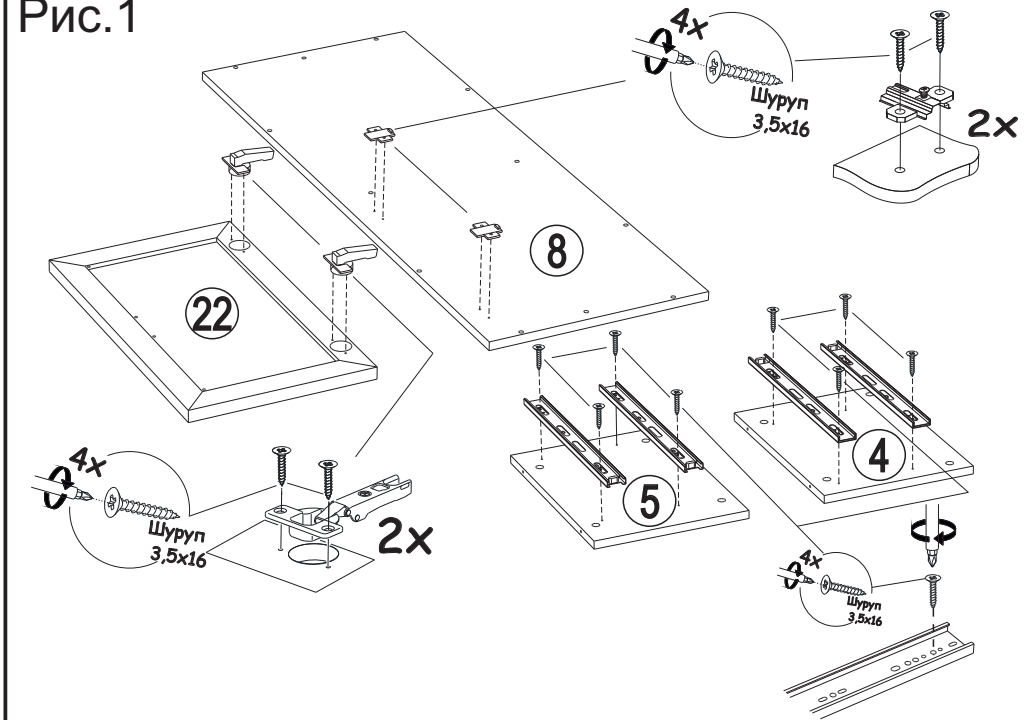

Рис.4

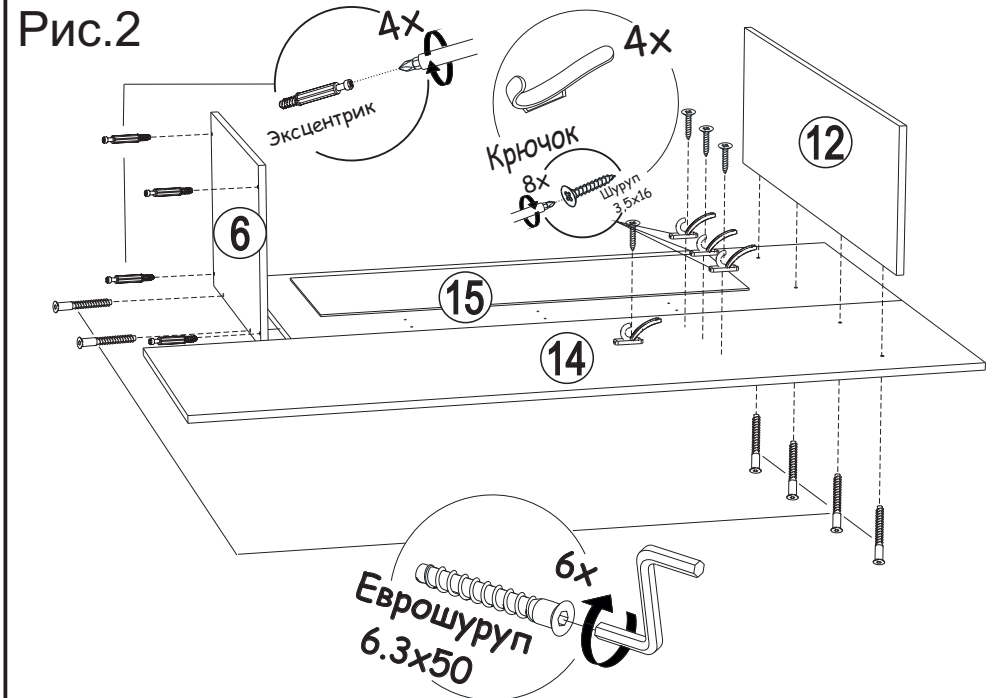

Рис.5

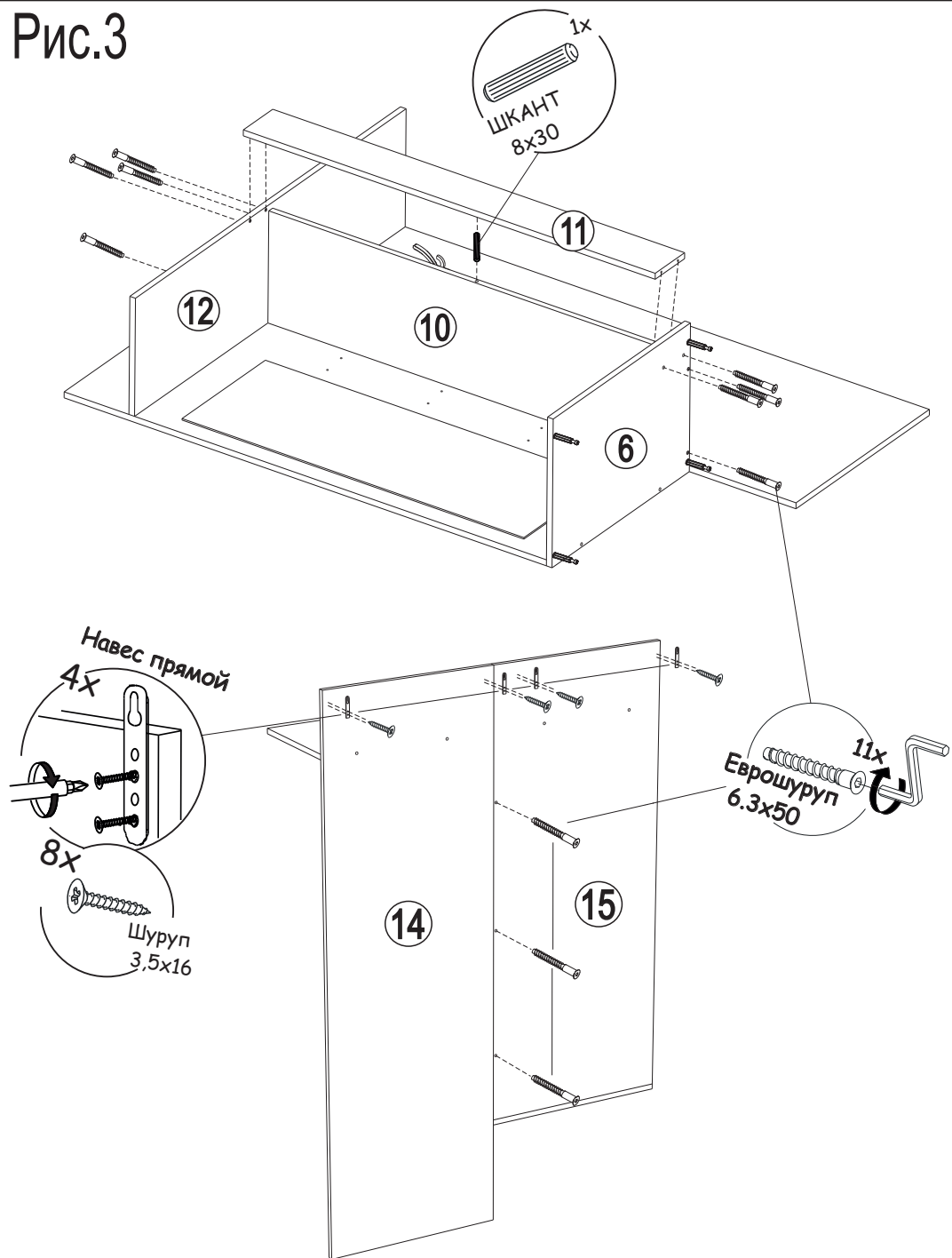

Рис.7 Схема сборки ящика

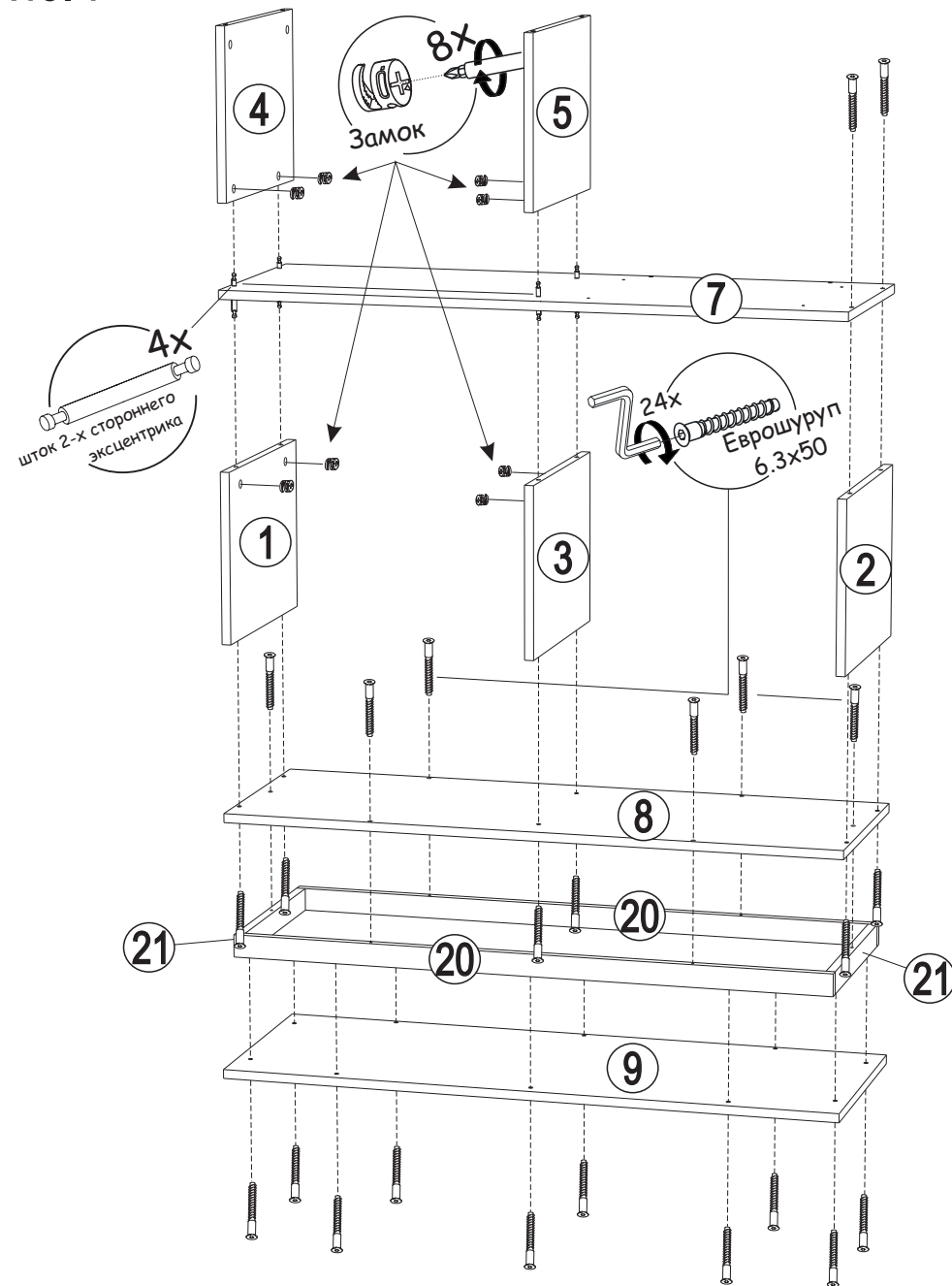

Рис.6

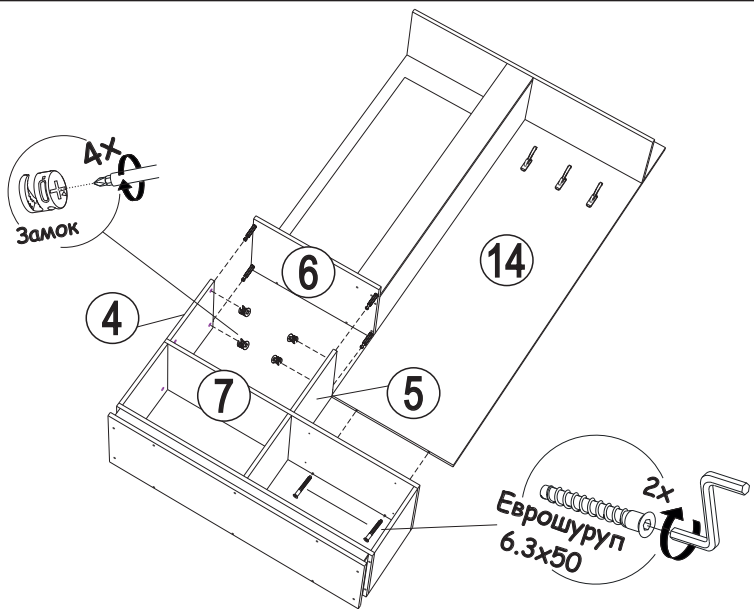

Рис.8 Перед установкой ручки, доверлите сверлом диаметром 5мм нужные отверстия в зависимости от расположения ручки

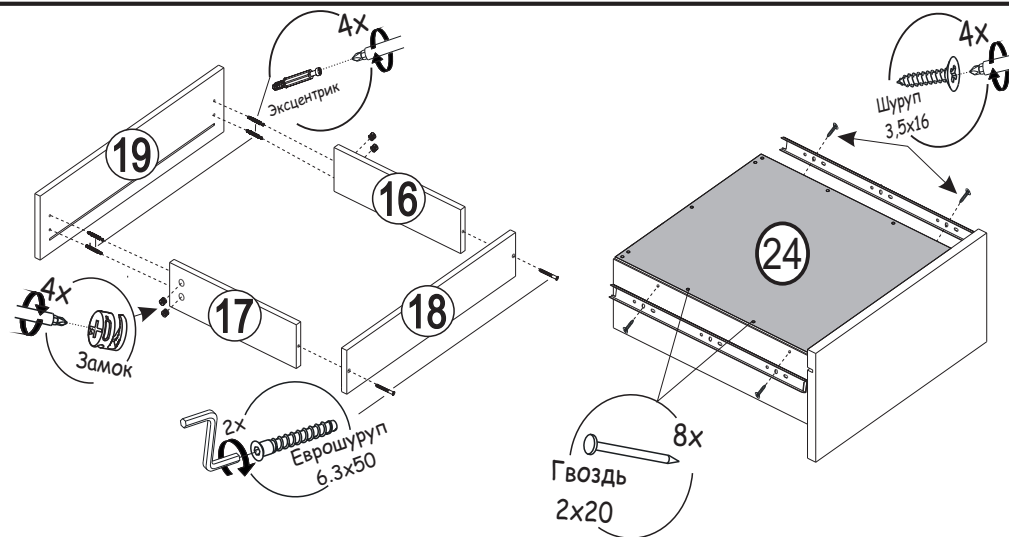

**ВАЖНО!!!**

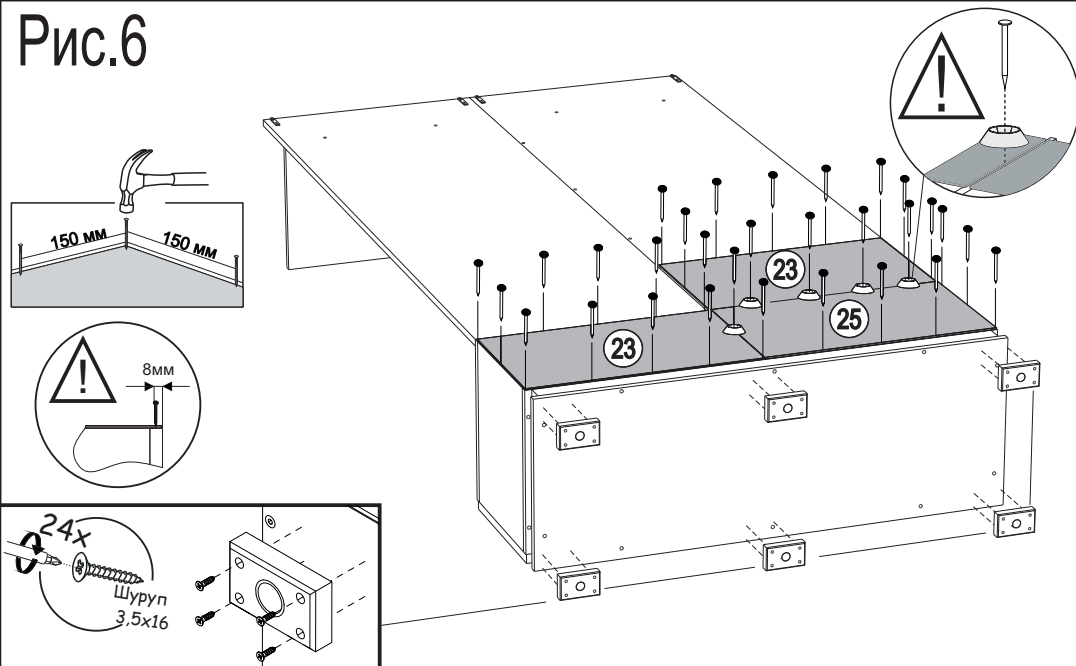
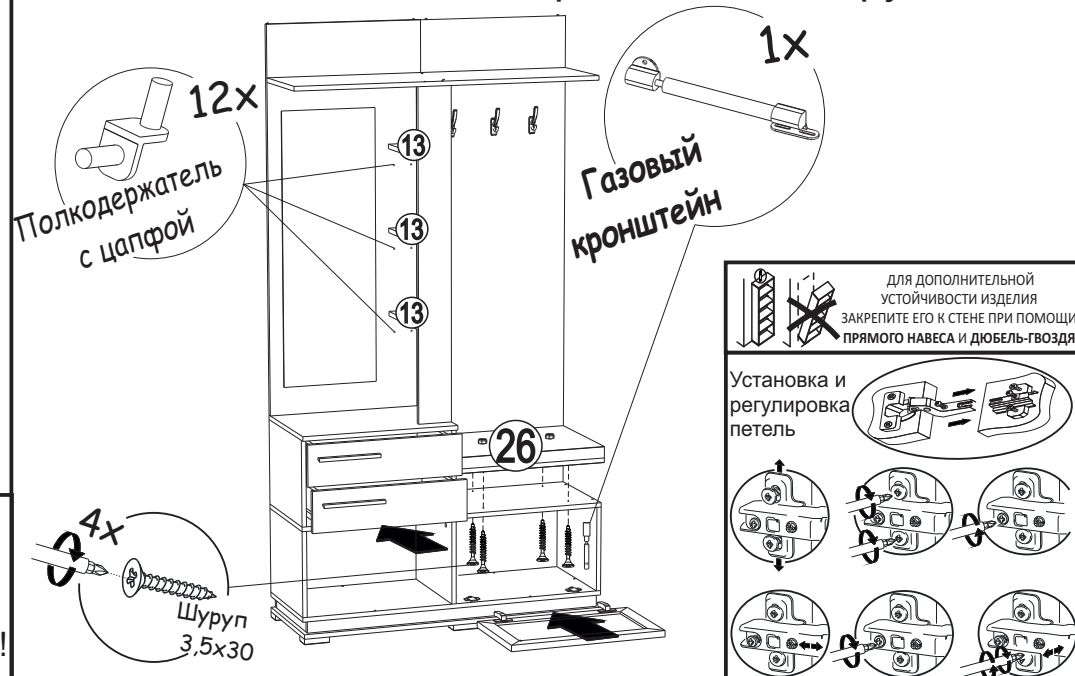
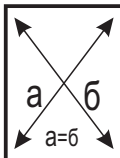

Замерьте диагонали собранного каркаса. Они должны быть равными (+1,2мм). Только после этого можете закрепить заднюю стенку ЛДВП при помощи гвоздей!