

## ГАРАНТИЙНЫЕ ОБЯЗАТЕЛЬСТВА

Предприятие-изготовитель гарантирует соответствие изделия требованиям **ГОСТ 16371-52014** при соблюдении условий транспортирования и хранения. Гарантийный срок эксплуатации-24 месяца. Срок исчисляется со дня продажи.

Гарантия не распространяется на мебель, имеющую механические повреждения (вырывы, царапины и др.), утолщение щитов от влаги (разбухание), возникшие от неправильного ухода, а также не имеющую штампа ОТК. В случае обнаружения производственных дефектов предприятие обязуется устранить их путем замены отдельных деталей.

**Срок службы изделия - 5 лет.**

### ВНИМАНИЕ

Фирма - изготовитель оставляет за собой право вносить незначительные изменения в конструкцию изделия, не влияющие на качество продукции или улучшающие его.

### УВАЖАЕМЫЙ ПОКУПАТЕЛЬ

Для удобства транспортирования и предотвращения повреждения изделия, вся мебель поставляется в разобранном виде. Настоятельно рекомендуем доверять сборку профессионалам. Не утилизируйте упаковки пока изделие полностью не собрано! Фирма - изготовитель не несет ответственности за неисправности, являющиеся результатом нарушения правил транспортирования и хранения, а также в случае несоблюдения рекомендаций по сборке, уходу и эксплуатации.

### ПРАВИЛА УХОДА И ЭКСПЛУАТАЦИИ

Для сохранения мебели в хорошем состоянии в течение длительного срока необходимо соблюдать следующие правила:

1. Беречь поверхность мебели от механических повреждений.
2. Во избежании набухания щитов не допускать скопления воды на поверхности.
3. Поверхности мебели и лицевую фурнитуру можно чистить влажной тканью с применением хозяйственного мыла с последующей протиркой насухо.
4. Следить, чтобы температура посуды или приборов, находящихся в контакте с поверхностью мебели, не превышала 120°C.
5. Если расстояние между боковыми поверхностями мебели и газовой или электрической плитами меньше 25мм, то обязательно применение прокладки из асбестового листа.
6. **ЗАПРЕЩАЕТСЯ:** применять эфир, бензин, ацетон и другие растворители. Использовать для чистки наждачную бумагу, соду и другие средства, содержащие абразивные материалы.

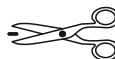

**ТЭКС**  
МЕБЕЛЬНАЯ КОМПАНИЯ

*Модульная программа «Оскар-18»*

*Шкаф платяной*

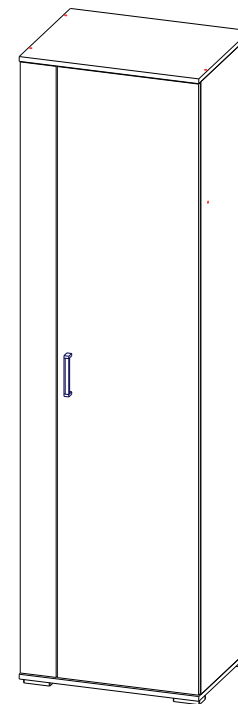

(ВхШхГ)

2100x600x470

Инструкция по сборке изделия,  
правила эксплуатации, гарантийный талон



Дата выпуска – 2021 год.  
Срок службы – 5 лет  
Гарантийный срок  
эксплуатации – 24 месяца.  
Произведено в России



Юр. адрес: 440015, г. Пенза,  
ул. Литвинова, д.56, корп. 2  
Фактич. адрес: 440015, г. Пенза,  
ул. Литвинова, д.56, корп. 2

Изготовитель  
ООО "МКТ"  
ИНН 5835130030

Модульная программа «Оскар-18»

Шкаф платяной

Декларация о соответствии:  
ЕАЭС N RU Д-РУ.МН33.В.00309/19  
от 13.12.2019 г.

**Перед началом сборки необходимо проверить наличие всех деталей и фурнитуры!**

**Фурнитура**

	Опора 20мм	4шт		Заглушка для евроинта Венге/Молочный	4+4шт	
	Петля накладная	8шт		Гвозди	60шт	
	Ручка S149 (скоба) вставка венге 128мм	1шт		Шуруп 3,5x16	56шт	
	Ключ для евроинта	1шт		Полкодержатель металлический	4шт	
	Еврошуруп 6.3x50	16шт		Штангодержатель металлический	2шт	
					Скалка металл 563 мм	1шт

**Спецификация**

Поз.	Наименование	Длина	Ширина	Кол-во
1	Бок левый	2048	450	1
2	Бок правый	2048	450	1
3	Крышка/Дно	600	470	2
4	Вязка	568	450	1
5	Планка	100	568	1
6	Полка	565	300	1
7	Фасад	2042	120	1
8	Фасад	2042	472	1
9	ЛДВП	2075	295	2
11	Брус соединительный	2046		1

**Установка и регулировка петель:**



**Рис.5**

**Порядок сборки:**

1) К деталям № 1 и 2 прикрутите крестовины петель шурупами 3.5x16 (на каждую деталь по 2 шт). Затем прикрутите штангодержатели шурупами 3.5x16. К деталям № 7 и 8 прикрутите петлевые механизмы шурупами 3.5x 16 (на каждую деталь по 2 шт). (Дополнительные петли устанавливаются после установки фасада на каркас). Далее к детали №8 прикрутите ручку шурупами. К детали №3 прикрутите опоры шурупами 3.5x16 (см. рис. 1).

2) Детали №1,2,3,4,5 скрутите между собой еврошурупами 6.3x50. В детали №1,2 установите полкодержатели (см. рис. 2).

3) Полученную конструкцию переверните на переднюю сторону. Затем, предварительно скрепив соединительным брусом между собой детали №9, прибейте их, используя гвозди на расстоянии друг от друга (+-)150 мм, отступая от края 8 мм (см. рис. 3).

4) Соедините детали: №1 с 7, №2 с 8. Затем на детали №7, 8 прикрутите остальные петли (см. рис. 4). Отрегулируйте петли (см. рис. 5).

5) На все видимые еврошурупы установите заглушки для евроинтов. Затем на полкодержатели установите деталь № 6 и на штангодержатели установите скалку металлическую.

**ВАЖНО!!!**



Замерьте диагонали собранного каркаса. Они должны быть равными (+-1,2мм). Только после этого можете закрепить заднюю стенку ЛДВП при помощи гвоздей!

**Рис.1**

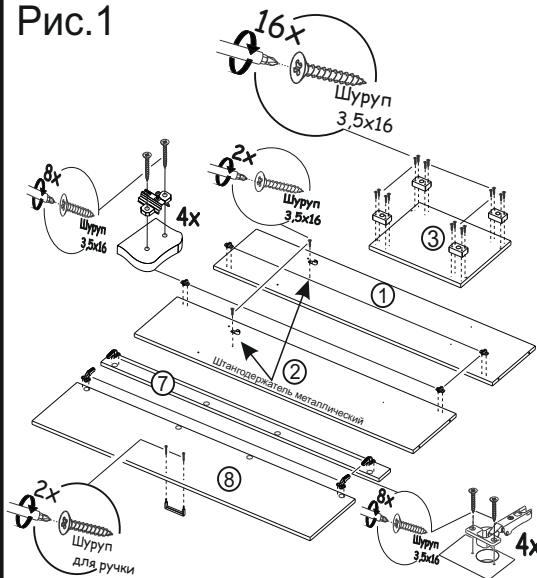

**Рис.2**

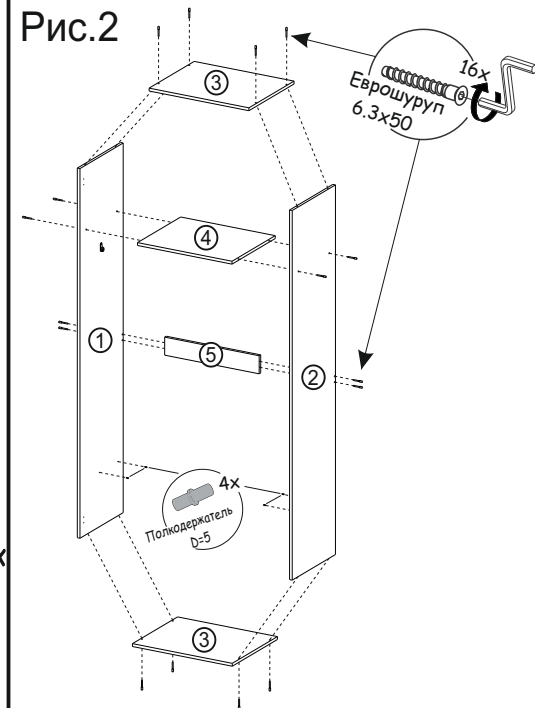

**Рис.3**

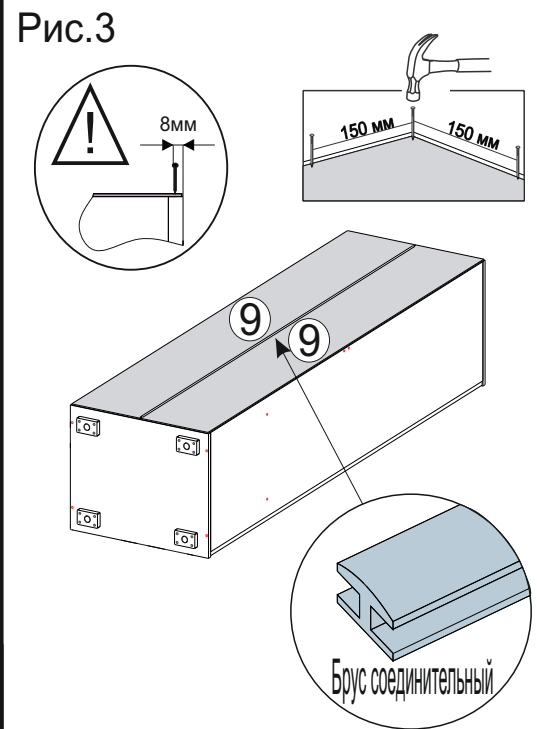

**Рис.4**

