

упаковка № 1

ИНСТРУКЦИЯ ПО СБОРКЕ И ЭКСПЛУАТАЦИИ

КОРПУС 5х/5хс

Окап 500

деталировка				
1	боковина	360	270	2
2	вязка	468	270	2

фурнитура	
петля накладная	2
еврошуруп	8
заглушка	8
ключ	1
гвозди	20
шуруп 3,5*16	8
Кронштейн газовый 50/60	1 компл.
навес угловой	2 компл.
Инструкция	1

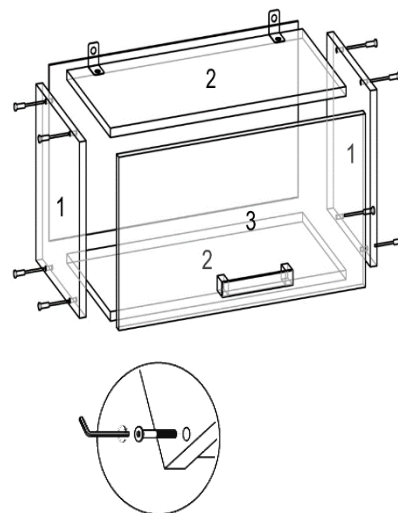

Еврошурупами скрепить детали 1 и 2 как показано на рисунке. К верхней вязке привернуть угловые навесы.

Внимание!!! Во избежание перекоса створок, после того как секция собрана, необходимо измерить диагонали, они должны быть одинаковыми. Только после этого можно прибивать заднюю стенку используйте это примечание при сборке каждой секции или её части.

Если шкаф со стеклом, то с помощью кляймеров и шурупов 3*16 установить стекло на фасад.

Фасады и ЛДВП упаковываются во 2-ю упаковку.