

Тумба собирается из двух идентичных тумбочек К основанию 2 прикрепить с помощью шурупов ножки. Детали 2 соединить с помощью еврошурупов с боковинами 3 (как показано на рисунке).

Вязки 4 соединить с помощью еврошурупов с внутренними боковинами 3

**Внимание:** при установке стекла обратить особое внимание на то, чтобы болты крепления упирались в пластмассовые вкладыши, а не в стекло (вкладыши входят в комплект стеклодержателя).

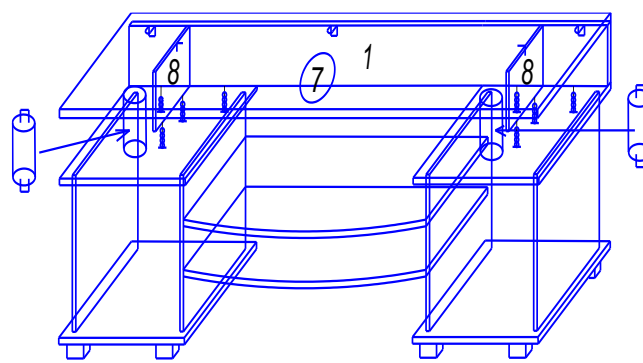

Вязки 8 соединить с крышками 2 с помощью еврошурупов. (как показано на рисунке) Вязку 1 соединить с крышками 2 с помощью еврошурупов. (см. рис.) крышку 7 соединить с вязкой 1 и вязками 8 с помощью угловых стяжек. В джокерную трубу вставить пластмассовые заглушки и вставить конструкцию в готовые отверстия на крышках 2 и внутренней стороне крышки 7 (см. рис.)

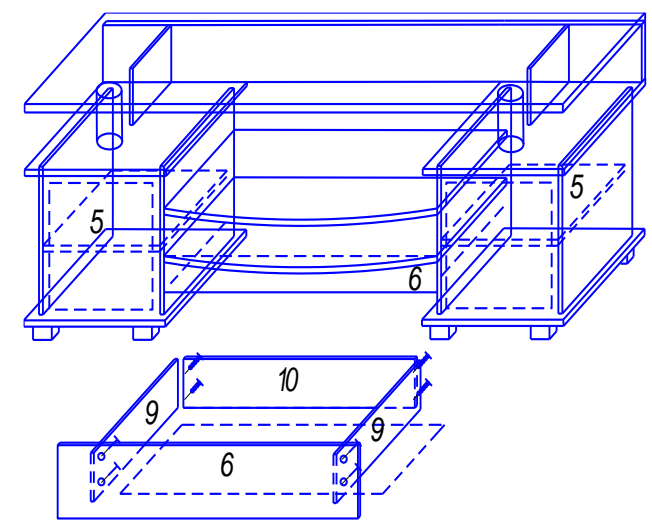

На торцы деталей 2 и 3 прибить гвоздями листы из ЛДВП. (Перед тем как прибить листы нужно выставить диагонали. Они должны быть равны) Сборка ящика: детали 9 соединить с деталью 10 с помощью еврошурупов. Лист из ЛДВП вставить в пропил на деталях 9 и 10. Вставить эксцентрики в детали 9 и закрепить на них фасад 6. На боковины деталей 9 прикрепить направляющие колёсиком к заду. В готовые отверстия на боковинах 3 вставить полкодержатели и установить на них полки 5. В готовые отверстия на деталях 2 вставить стеклодержатели и закрепить в них фасады из стекла. На внешние боковины деталей 3 прикрепить с помощью шурупов направляющие колёсиком к переду (под ящик). Вкатить ящики на место. Установить ручки и заглушки.

№	НАИМЕНОВАНИЕ		РАЗМЕР	РАЗМЕР	КОЛ-ВО шт
1	КРЫШКА	М	1,300	0,410	1,000
2	КРЫШКА	В	0,402	0,410	4,000
3	БОКОВИНА	В	0,380	0,370	4,000
4	ВЯЗКА	М	0,556	0,400	2,000
5	ПОЛКА	В	0,307	0,335	2,000
6	ФАСАД	М	0,106	0,550	1,000
7	ПЛАНКА	М	0,130	1,300	1,000
8	ПЛАНКА	М	0,130	0,230	2,000
9	ЯЩИК	М	0,080	0,334	2,000
10	ЯЩИК	М	0,080	0,529	1,000
11	ЛДВП		0,407	0,337	2,000
12	ЛДВП		0,345	0,511	1,000
13	СТЕКЛО		0,372	0,302	2,000

№	НАИМЕНОВАНИЕ	КОЛ-ВО шт
1	ЕВРОШУРУП	34,000
2	ЕВРОКЛЮЧ	1,000
3	СТЕКЛОПЕТЛЯ ОДИНАРНАЯ	2,000
4	ЗАГЛУШКА (темная)	8,000
5	ЭКСЦЕНТРИК	8,000
6	ТРУБА ф50 122 ММ	2,000
7	ФЛАНЕЦ ПЛАСТИКОВЫЙ ф50	4,000
8	НАПРАВЛЯЮЩАЯ 350	1,000
9	ШУРУП 3,5*16	42,000
10	РУЧКА	1,000
11	ШАЙБА	2,000
12	ГВОЗДИ	40,000
13	ОПОРА 60	8,000
14	ПОЛКОДЕРЖАТЕЛЬ	8,000
15	ЗАГЛУШКА К ЭКСЦЕНТРИКУ.(светлая)	2,000

✂-----

 <b>ТАКС</b> МЕБЕЛЬНАЯ КОМПАНИЯ	Дата выпуска – 2021 год . Срок службы – 5 лет Гарантийный срок эксплуатации – 24 мес. Произведено в России.	
	Изготовитель <b>ООО «МКТ»</b> ИНН 5835130030	
Юр.адрес: 440015, г.Пенза, ул.Литвинова, д.56, к.2 Фактич.адрес: 440015, г.Пенза, ул.Литвинова, д.56, к.2	Декларация о соответствии: ЕАЭС N RU Д- RU.MH33.B.00309/19 от 13.12.2019.	

✂-----

Вырезать и приклеить



Мебельная компания

## Схема сборки изделия Тумба ТВ 003(к2) 608\*1300\*410

