

ГАРАНТИЙНЫЕ ОБЯЗАТЕЛЬСТВА

Предприятие-изготовитель гарантирует соответствие изделия требованиям **ГОСТ 16371-52014** при соблюдении условий транспортирования и хранения. Гарантийный срок эксплуатации-24 месяца. Срок исчисляется со дня продажи.

Гарантия не распространяется на мебель, имеющую механические повреждения (вырывы, царапины и др.), утолщение щитов от влаги (разбухание), возникшие от неправильного ухода, а также не имеющую штампа ОТК. В случае обнаружения производственных дефектов предприятие обязуется устранить их путем замены отдельных деталей.

Срок службы изделия - 5 лет.

ВНИМАНИЕ

Фирма - изготовитель оставляет за собой право вносить незначительные изменения в конструкцию изделия, не влияющие на качество продукции или улучшающие его.

УВАЖАЕМЫЙ ПОКУПАТЕЛЬ

Для удобства транспортирования и предотвращения повреждения изделия, вся мебель поставляется в разобранном виде. Настоятельно рекомендуем доверять сборку профессионалам. Не утилизируйте упаковки пока изделие полностью не собрано! Фирма - изготовитель не несет ответственности за неисправности, являющиеся результатом нарушения правил транспортирования и хранения, а также в случае несоблюдения рекомендаций по сборке, уходу и эксплуатации.

ПРАВИЛА УХОДА И ЭКСПЛУАТАЦИИ

Для сохранения мебели в хорошем состоянии в течение длительного срока необходимо соблюдать следующие правила:

1. Беречь поверхность мебели от механических повреждений.
2. Во избежании набухания щитов не допускать скопления воды на поверхности.
3. Поверхности мебели и лицевую фурнитуру можно чистить влажной тканью с применением хозяйственного мыла с последующей протиркой насухо.
4. Следить, чтобы температура посуды или приборов, находящихся в контакте с поверхностью мебели, не превышала 120°C.
5. Если расстояние между боковыми поверхностями мебели и газовой или электрической плитами меньше 25мм, то обязательно применение прокладки из асбестового листа.
6. **ЗАПРЕЩАЕТСЯ:** применять эфир, бензин, ацетон и другие растворители. Использовать для чистки наждачную бумагу, соду и другие средства, содержащие абразивные материалы.



Дата выпуска – 2021 год.
Срок службы – 5 лет
Гарантийный срок
эксплуатации – 24 месяца.
Произведено в России



Юр. адрес: 440015, г. Пенза,
ул. Литвинова, д.56, корп. 2
Фактич. адрес: 440015, г. Пенза,
ул. Литвинова, д.56, корп. 2

Изготовитель
ООО "МКТ"
ИНН 5835130030

Буфет «Прованс-08»

Декларация о соответствии:
ЕАЭС N RU Д-РУ.МН33.В.00309/19
от 13.12.2019 г.



Буфет «Прованс-08»



(ВхШхГ)
2154x896x434

Инструкция по сборке изделия,
правила эксплуатации, гарантийный талон

Перед началом сборки необходимо проверить наличие всех деталей и фурнитуры!

Спецификация на панели и профили

Поз.	Наименование	Длина	Ширина	Кол-во	Поз.	Наименование	Длина	Ширина	Кол-во
1	Бок левый	918	400	1	16	Полка	765	260	2
2	Бок правый	918	400	1	17	Фасад ящика	147	396	2
3	Вязка	768	400	1	18	Фасад	665	396	2
4	Цоколь	768	100	1	19	Фасад (ВИТРИНА) левый	805	396	1
5	Перегородка левая	140	400	1	20	Фасад (ВИТРИНА) левый	805	396	1
6	Перегородка правая	140	400	1	21	Дно ящика ЛДВП	340	373	2
7	Планка	768	80	2	22	Задняя стенка ЛДВП	1175	395	2
8	Полка	765	390	1	23	Задняя стенка ЛДВП	815	395	2
9	Задняя панель ящика	80	342	2	24	Багет передний	896		1
10	Бок ящика левый	80	354	2	25	Багет левый	328		1
11	Бок ящика правый	80	354	2	26	Багет правый	328		1
12	Крышка	800	430	1	27	Стекло прозрачное	704	295	2
13	Бок верх левый	1166	280	1		Брус соединительный	1175		1
14	Бок верх правый	1166	280	1		Брус соединительный	815		1
15	Вязка	768	280	2					

Фурнитура

	Еврошуруп 6.3x50	30шт		Полкодержатель металлический	12шт
	Стяжка эксцентриковая	8 компл		Подпятник	4шт
	Петля накладная	8шт		Клеймер	16шт
	Гвоздь	80шт		Ключ	1шт
	Шуруп 3.5x16	62шт		Направляющая роликовая 350	2шт
	Шуруп 3.5x30	8шт		Заглушка для евроинта	14шт
	Шуруп 3x16	16шт		Ручка С-6	6шт

Необходимый инструмент для сборки:



Рис.1



Рис.2



Рис.3

Кляймеры

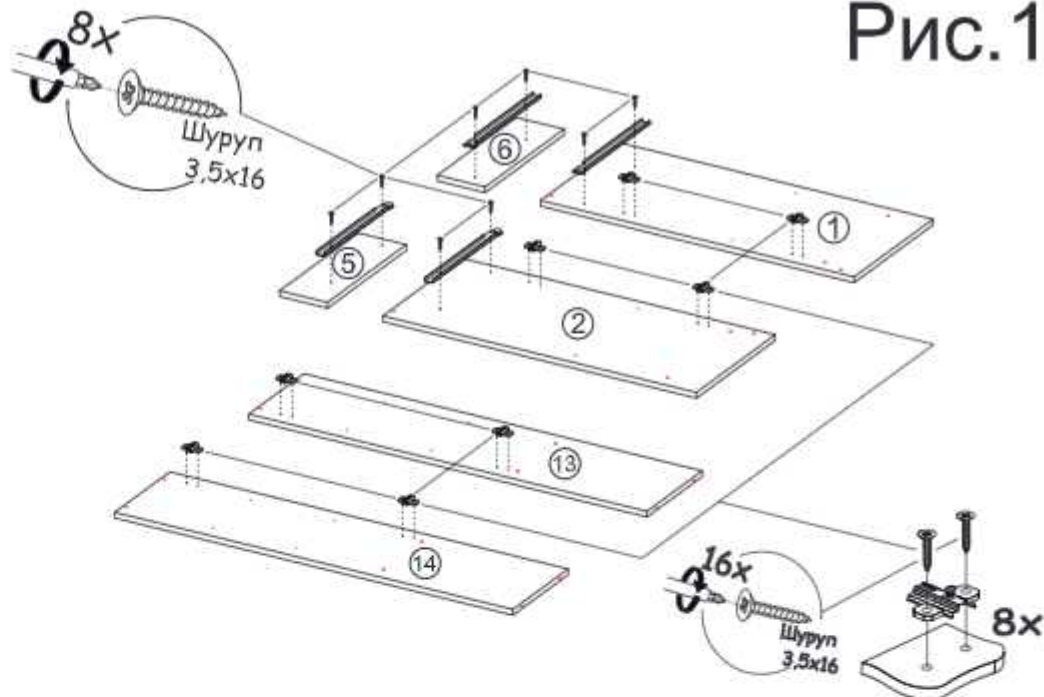

Рис.4

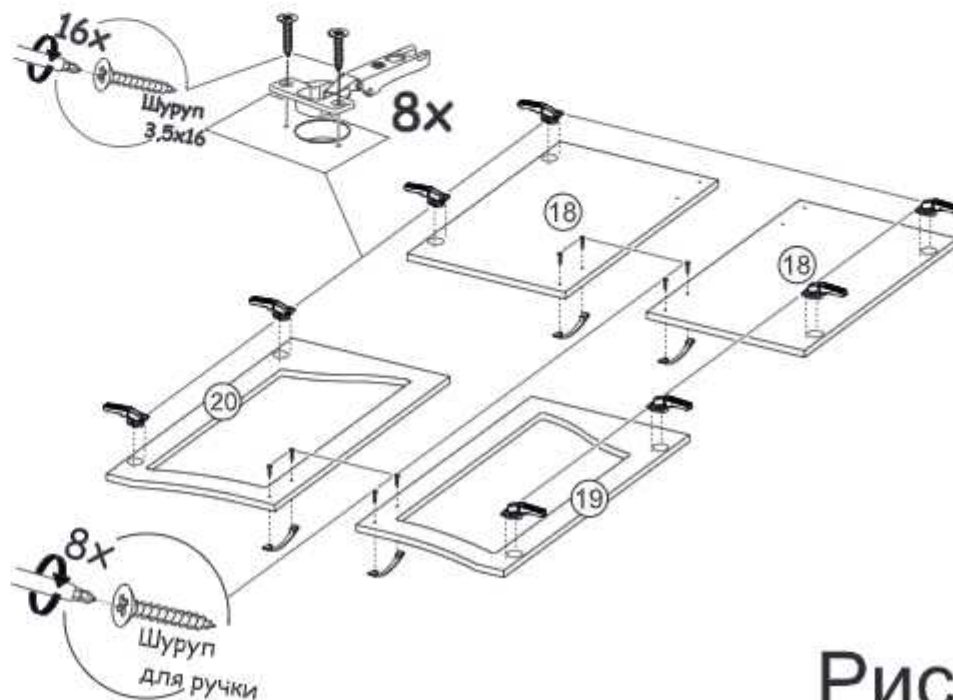
**ВАЖНО!!!**

Замерьте диагонали собранного каркаса.
Они должны быть равными (+1,2мм).
Только после этого можете закрепить
заднюю стенку ЛДВП при помощи гвоздей!

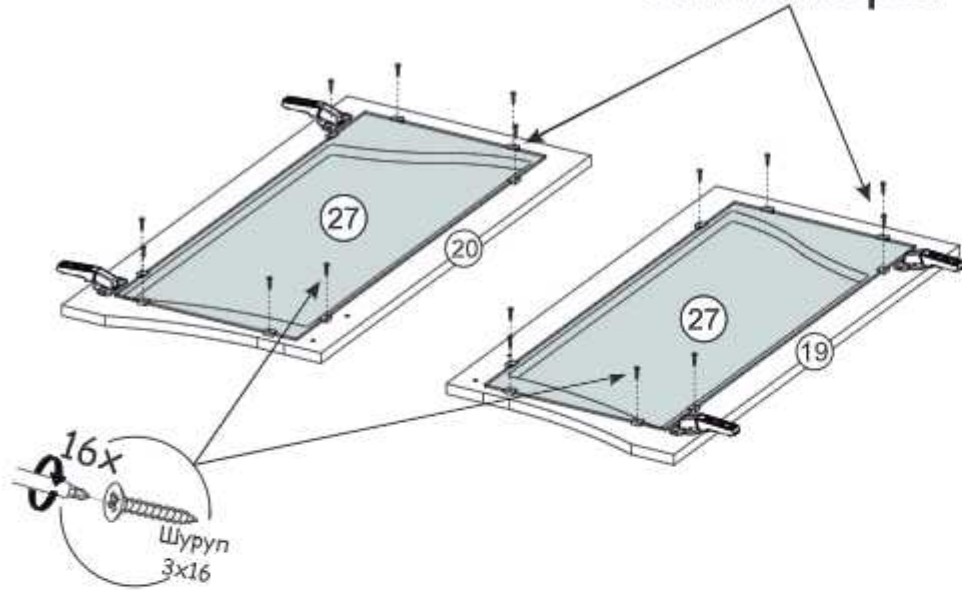
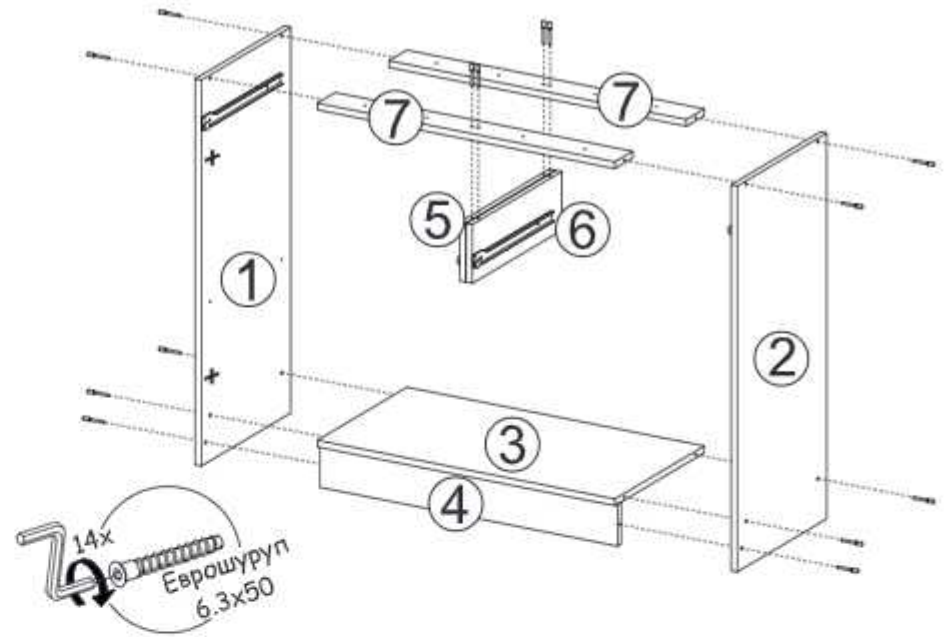
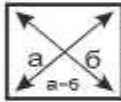

Рис.5



Рис.6

Рис.7

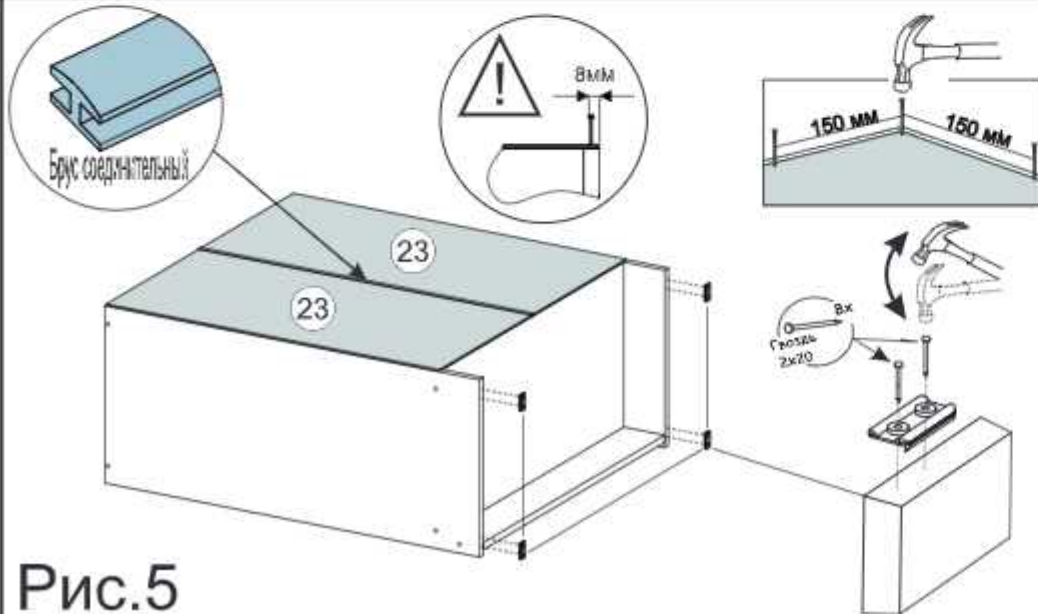

ВАЖНО!!!

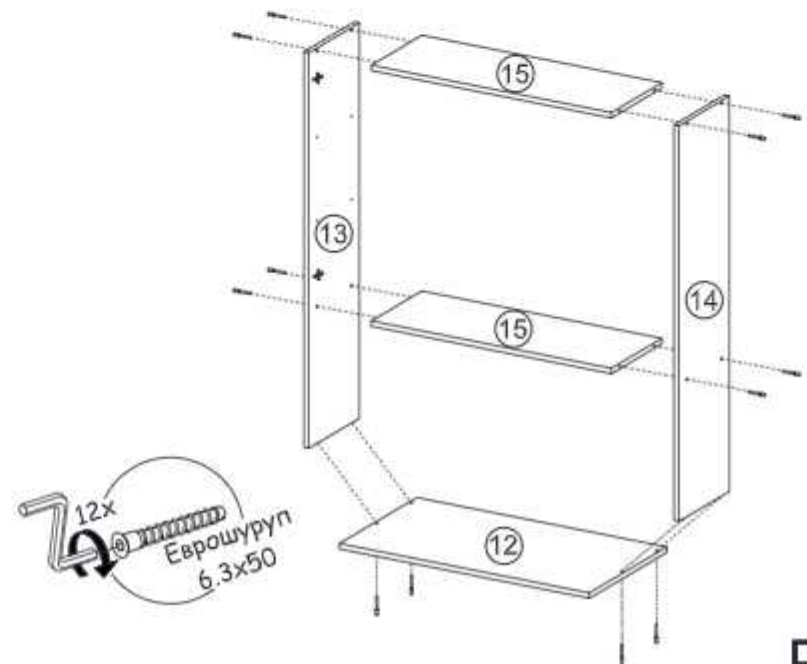
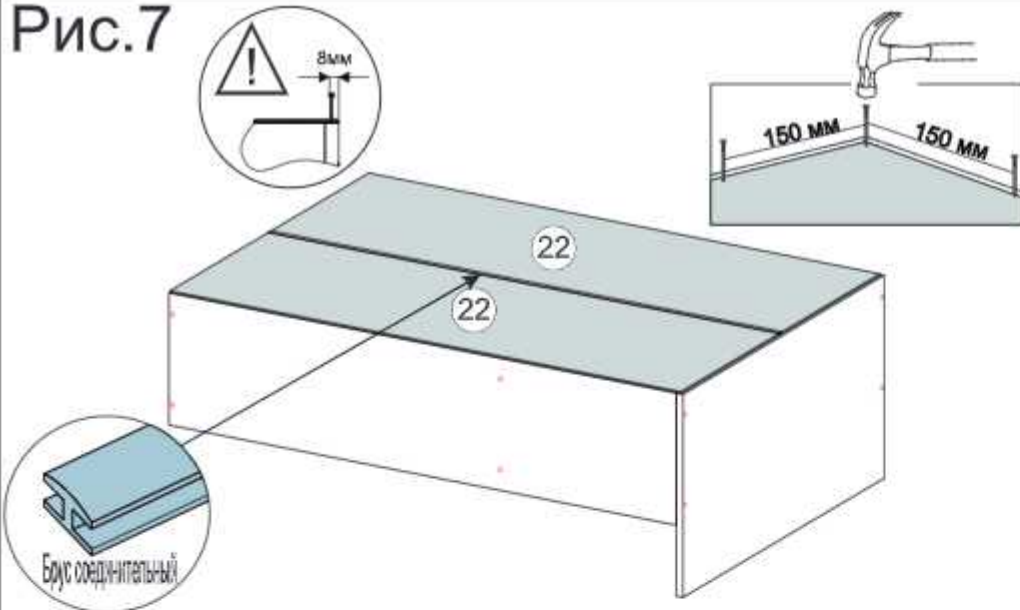

Замерьте диагонали собранного каркаса. Они должны быть равными (+-1,2мм). Только после этого можете закрепить заднюю стенку ЛДВП при помощи гвоздей!

Рис.8

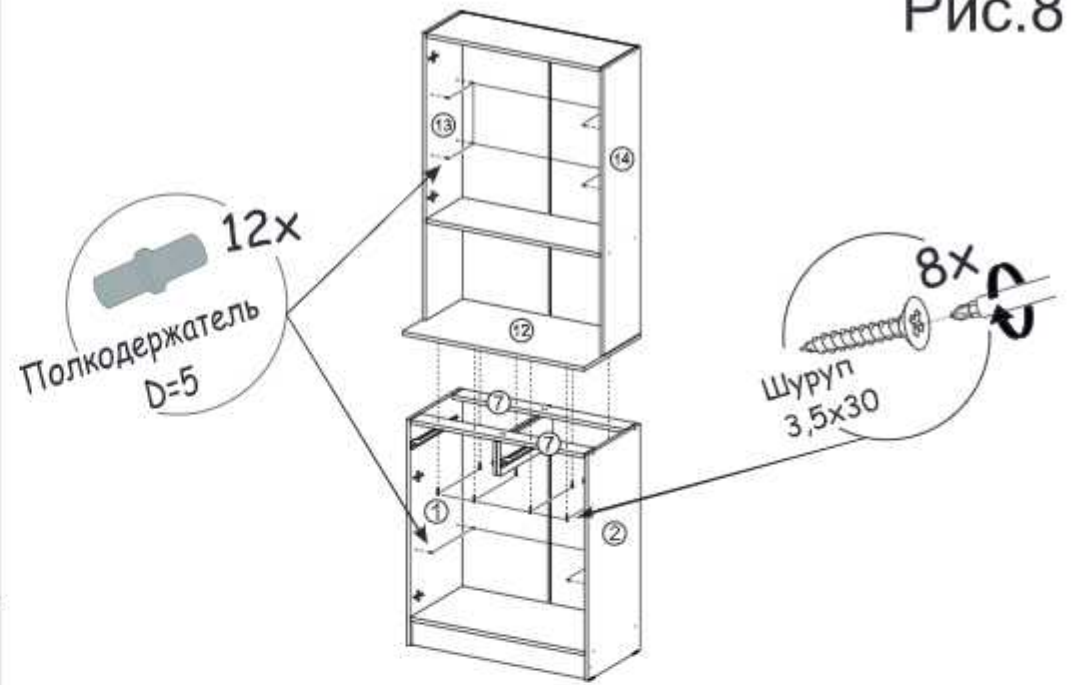

ВАЖНО!!!

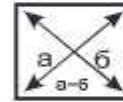

Замерьте диагонали собранного каркаса. Они должны быть равными (+-1,2мм). Только после этого можете закрепить заднюю стенку ЛДВП при помощи гвоздей!

Рис.9



Рис.10



Рис.11

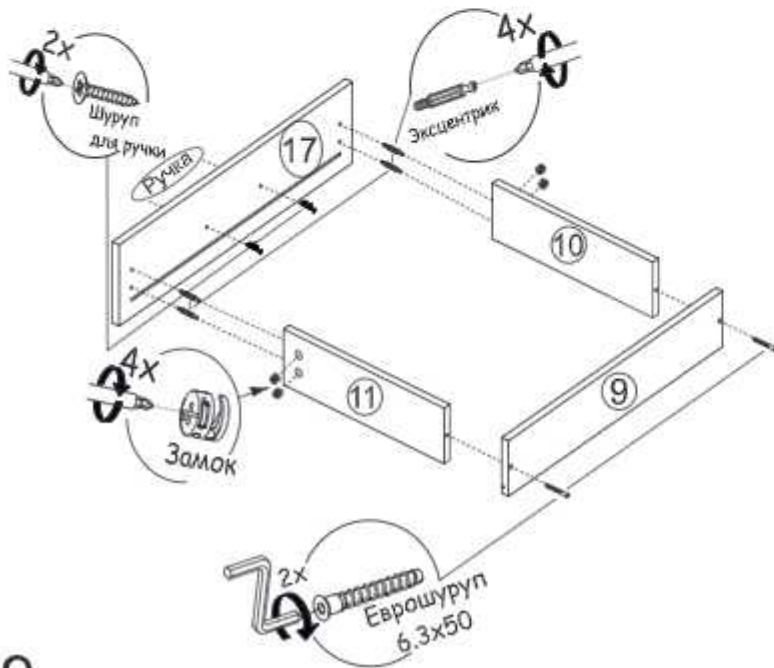

Установка и регулировка петель

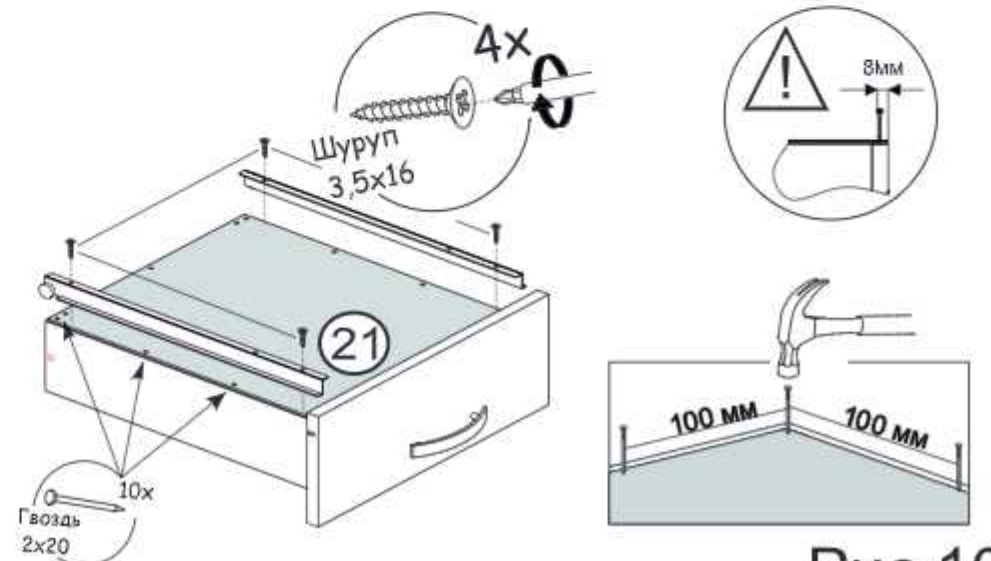
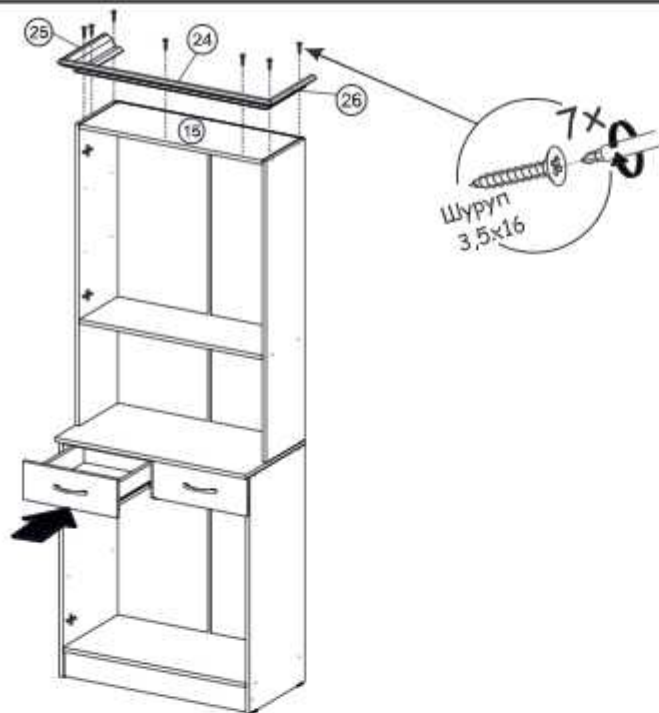
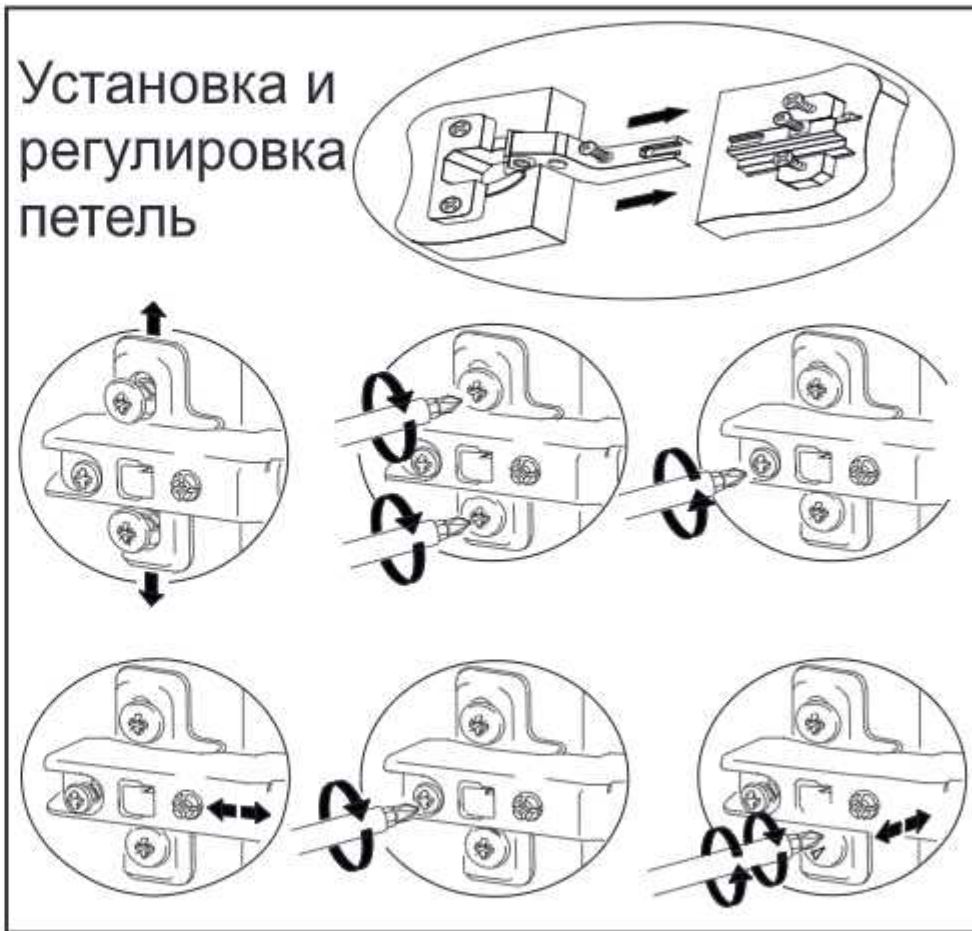

Рис.12

