



Схема сборки изделия

Стол компьютерный

«Грета 10» 820*700*450 (ВхШхГ)



Рекомендуется пользоваться услугой по сборке квалифицированных специалистов, имеющих пригодные для этих целей оборудование, инструмент, а также необходимые знания и навыки.

Не рекомендуется производить самостоятельную сборку мебели, приобретенной в разобранном виде, или ее «ремонт» и «усовершенствование».

В случае самостоятельной или неквалифицированно исполненной сборки возможно не только возникновение

недостатков в изделии (их элементах), но и возникновение

серьезной опасности для жизни, здоровья людей и/или сохранности прочего имущества.

КОМПЛЕКТАЦИЯ:

№ детали	Наименование	Размер	Количество
1	Крышка	668*430	1 шт.
2	Низ	700*450	1 шт.
3	Боковина	744*450	2 шт.
4	Боковина	658*180	2 шт.
5	Планка	668*65	1 шт.
6	Полка выкатная	642*350	1 шт.

КОМПЛЕКТ ФУРНИТУРЫ:

Еврошуруп  20 шт.	Опора колесная 50 мм  4 шт.	Направляющая на 350  1 шт.	Шуруп 3,5*16  26 шт.	Эксцентрик  4 шт.
Евроключ  1 шт.	Заглушка  10 шт.			



Общие положения

1. Прежде чем начать сборку изделия, внимательно изучите настоящую инструкцию.
2. Сборку изделия необходимо проводить согласно схемам, представленным на рисунках, комплектации фурнитуры.

3. Изделие следует собирать на ровном полу, покрытом тканью или бумагой. Перед началом сборки ознакомьтесь с назначением каждой детали по рисункам.
4. При использовании шурупов обратите внимание на то, чтобы они не оказались слишком длинными или короткими.
5. После того, как секция собрана в коробку. Необходимо измерить диагонали. Они должны быть одинаковыми (+/- 1-2 мм). Только после этого Вы можете прибить заднюю стенку.

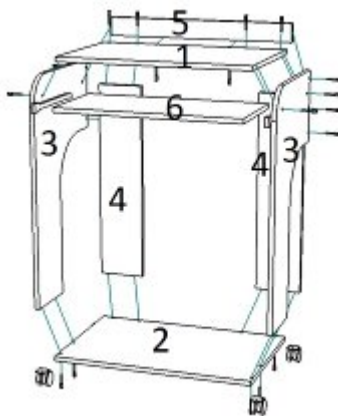
Порядок сборки. 1.К детали 2 шурупами 3,5*16 привернуть колесную опору. 2. К детали 3 привернуть шурупами 3,5*16 направляющие колесом вперед. 3. В деталь 1 в готовые отверстия ввернуть эксцентрики и стянуть замками с деталью 4. 4. Еврошурупами скрутить детали 1,2,3,4,5 как показано на рисунке. 5. К детали 6 шурупами 3,5*16 привернуть направляющие колесом назад. 6. Вкатить в собранную конструкцию. 7. Установить заглушки на видимые еврошурупы.



	Дата выпуска – 2020 год . Срок службы – 5 лет Гарантийный срок эксплуатации – 24 мес. Произведено в России.	
Изготовитель ООО «МКТ» ИНН 5835130030	Мебель для жилых и общих комнат Стол компьютерный Грета 10	
Юр.адрес: 440015, г.Пенза, ул.Литвинова, д.56, к.2 Фактич.адрес: 440015, г.Пенза, ул.Литвинова, д.56, к.2	Декларация о соответствии: ЕАЭС N RU Д- RU.MH33.V.00309/19 от 13.12.2019	



Вырезать и приклеить