



КРИСТАЛЛ

Группа промышленных
компаний

СТОЛ

«Персей»

Тип раздвижения: нераздвижной
Размер столешницы: 1100х700

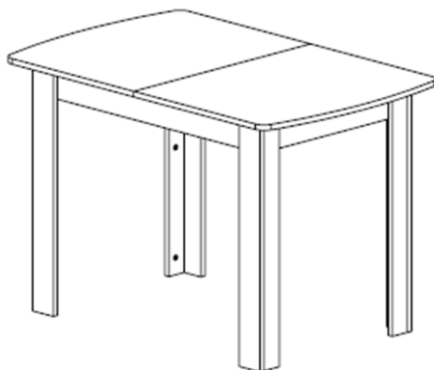

ВНИМАНИЕ!

Фирма-изготовитель за собой право вносить незначительные изменения в конструкцию изделия, не влияющие на качество продукции или улучшающие его.

УВАЖАЕМЫЙ ПОКУПАТЕЛЬ

Для удобства транспортировки и предотвращения повреждения изделия, вся мебель поставляется в разобранном виде. Настоятельно рекомендуем доверять сборку профессионалам. Стоимость сборочных работ в цену не входит

УСЛОВИЯ ЭКСПЛУАТАЦИИ

Стол должен использоваться в сухих помещениях (температура воздуха от +5 до + 25 °С, относительная влажность воздуха от 45 до 70%). При изменении местоположения рекомендуется не толкать стол, переносить его. Гарантийный срок эксплуатации – 18 месяцев. Гарантия не предоставляется, если в процессе эксплуатации мебель царапалась острыми предметами, терлась о другие поверхности или иным способом использовалась по назначению. При попадании жидкости на поверхность изделия, необходимо незамедлительно протереть ее насухо, во избежание деформации деталей изделия.

ВНИМАНИЕ! Претензии по качеству товара не принимаются в случае, если явные дефекты (такие как: царапины, порезы, вмятины, иные неровности каркаса, пятна, сколы и т.п.) были предъявлены после того, как изделие было собрано.

ПОРЯДОК СБОРКИ ИЗДЕЛИЯ

№	Описание действий	Фурнитура
Шаг 1	Соединить евровинтами 6,3×50 большие царги (1), малые царги (2), и ребро жесткости (3) между собой, согласно рисунку	1
Шаг 2	Вставить дюбель эксцентрика в отверстия на боковых ножках (5). Установить эксцентриковую стяжку в торцевые ножки (6). Собрать 4 комплекта ножек. Установить регулируемые опоры, установить заглушки на эксцентрики.	5,6,3,11,7
Шаг 3	Прикрутить опоры к подстолью с помощью болтов М6×25 (Боковая ножка (5) соединяется с большой царгой (1), торцевая ножка (6) соединяется с малой царгой (2). Протянуть все болты до упора	2
Шаг 4	Установить металлические шканты в торцевую часть столешниц (4). Положить столешницы (4) на ровную поверхность наружной стороной вниз, соединить их вплотную. Сверху разместить царговый пояс, отступив одинаковые расстояния от края столешниц, закрепить столешницы к царговому поясу с помощью пластиковых уголков и саморезов 4,2×16. Прикрутить столешницу к ребру жесткости (3) саморезами 3,5×25.	8,9,10
Шаг 5	Установить заглушки для эксцентриковой стяжки с внутренней стороны торцевых ножек (6). Расположить стол в месте использования и отрегулировать высоту ног, выкручивая/закручивая пластиковые подпятники.	7

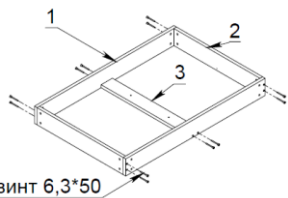
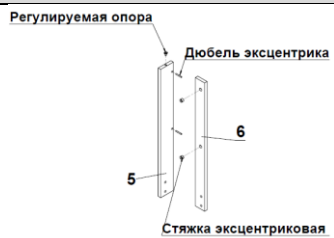
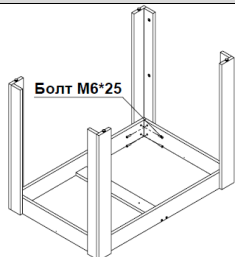
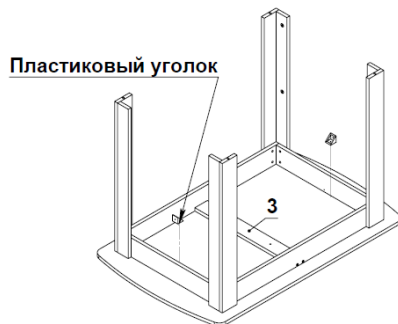
Шаг 1:**Шаг 2:****Шаг 3:****Шаг 4:**

Комплектация деталей

Наименование	Размер, мм	Кол-во, шт	Обозначение на схеме
Царга большая	868×92	2	1
Царга малая	536×92	2	2
Планка для вставки	536×70	1	3
Столешница	700×550	2	4
Опора боковая	720×82	4	5
Опора торцевая	720×60	4	6

Изделие поставляется в разобранном виде в составе _____ упаковки.

Фурнитура

№	Внешний вид	Наименование	Кол-во
1		Евровинт 6,3×50	12
2		Заглушка для евроинта	4
3		Болт M6×25	16
4		Опора регулируемая	4
5		Ключ шестигранный	1
6		Дюбель эксцентрика	8
7		Стяжка эксцентриковая	8
8		Заглушка для эксцентрика в цвет	8
9		Уголок	2
10		Саморез 4,2×16	4
11		Саморез 3,5×25	4
12		Металлический шкант (папа-мама)	4