

ГАРАНТИЙНЫЕ ОБЯЗАТЕЛЬСТВА

Предприятие-изготовитель гарантирует соответствие изделия требованиям **ГОСТ 16371-52014** при соблюдении условий транспортирования и хранения. Гарантийный срок эксплуатации-24 месяца. Срок исчисляется со дня продажи.

Гарантия не распространяется на мебель, имеющую механические повреждения (вырывы, царапины и др.), утолщение щитов от влаги (разбухание), возникшие от неправильного ухода, а также не имеющую штампа ОТК. В случае обнаружения производственных дефектов предприятие обязуется устранить их путем замены отдельных деталей.

Срок службы изделия - 5 лет.

ВНИМАНИЕ

Фирма - изготовитель оставляет за собой право вносить незначительные изменения в конструкцию изделия, не влияющие на качество продукции или улучшающие его.

УВАЖАЕМЫЙ ПОКУПАТЕЛЬ

Для удобства транспортирования и предотвращения повреждения изделия, вся мебель поставляется в разобранном виде. Настоятельно рекомендуем доверять сборку профессионалам. Не утилизируйте упаковки пока изделие полностью не собрано! Фирма - изготовитель не несет ответственности за неисправности, являющиеся результатом нарушения правил транспортирования и хранения, а также в случае несоблюдения рекомендаций по сборке, уходу и эксплуатации.

ПРАВИЛА УХОДА И ЭКСПЛУАТАЦИИ

Для сохранения мебели в хорошем состоянии в течение длительного срока необходимо соблюдать следующие правила:

1. Беречь поверхность мебели от механических повреждений.
2. Во избежании набухания щитов не допускать скопления воды на поверхности.
3. Поверхности мебели и лицевую фурнитуру можно чистить влажной тканью с применением хозяйственного мыла с последующей протиркой насухо.
4. Следить, чтобы температура посуды или приборов, находящихся в контакте с поверхностью мебели, не превышала 120°C.
5. Если расстояние между боковыми поверхностями мебели и газовой или электрической плитами меньше 25мм, то обязательно применение прокладки из асбестового листа.
6. **ЗАПРЕЩАЕТСЯ:** применять эфир, бензин, ацетон и другие растворители. Использовать для чистки наждачную бумагу, соду и другие средства, содержащие абразивные материалы.



Дата выпуска – 2021 год.
Срок службы – 5 лет
Гарантийный срок
эксплуатации – 24 месяца.
Произведено в России



Юр. адрес: 440015, г. Пенза,
ул. Литвинова, д.56, корп. 2
Фактич. адрес: 440015, г. Пенза,
ул. Литвинова, д.56, корп. 2

Изготовитель
ООО "МКТ"
ИНН 5835130030

Модульная программа мебели
для прихожей «Галант» обувница

Декларация о соответствии:
ЕАЭС N RU Д-РУ.МН33.В.00309/19
от 13.12.2019 г.



Модульная программа мебели для прихожей «Галант» обувница





(ВхШхГ)
950x700x381

Инструкция по сборке изделия,
правила эксплуатации, гарантийный талон

Перед началом сборки необходимо проверить наличие всех деталей и фурнитуры!

Спецификация на панели и профили									
Поз.	Наименование	Длина	Ширина	Кол-во	Поз.	Наименование	Длина	Ширина	Кол-во
1	Боковина левая	898	360	1	11	Фасад ящика	161	626	1
2	Боковина правая	898	360	1	12	Створка левая	674	311	1
3	Боковина левая малая	227	360	1	13	Створка правая	674	311	1
4	Крышка	700	378	1	14	Планка	70	700	1
5	Дно	700	360	1	15	Планка	70	844	1
6	Планка	668	104	2	16	Дно ящика ЛДВП	572	353	1
7	Полка	668	355	1	17	Стенка задняя ЛДВП	247	695	1
8	Задняя панель ящика	574	120	1	18	Стенка задняя ЛДВП	676	345	2
9	Боковина ящика левая	334	120	1		Брус соединительный	655		1
10	Боковина ящика правая	334	120	1					

Фурнитура					
	Еврошуруп 6.3x50	12шт		Гвоздь	40шт
	Ключ	1шт		Полкодержатель металлический	4шт
	Шкант 8x30	5шт		Направляющая шариковая 350	1шт
	Шуруп 3.5x16	56шт		Опора 20мм черная	4шт
	Стяжка эксцентриковая	10шт		Ручка С18 (160) (Черная)	3шт
	Уголок металлический с накладкой (орех)	8шт		Заглушка для евроинта	4шт
	Петля накладная	2шт		Шайба пластиковая 3мм	6шт
	Петля 180 (90) (кухни)	2шт			

Необходимый инструмент для сборки:



Рис.1

К детали №12 прикрутите петли 180 (90)



Схема установки уголка с накладкой

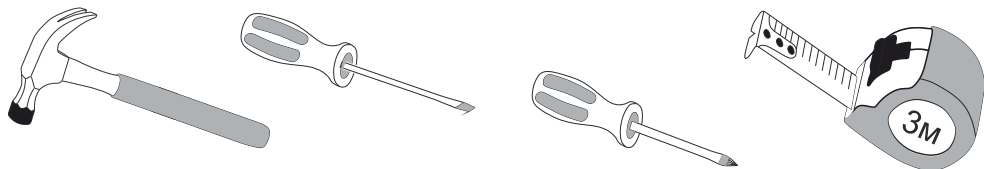

Рис.2

Рис.3

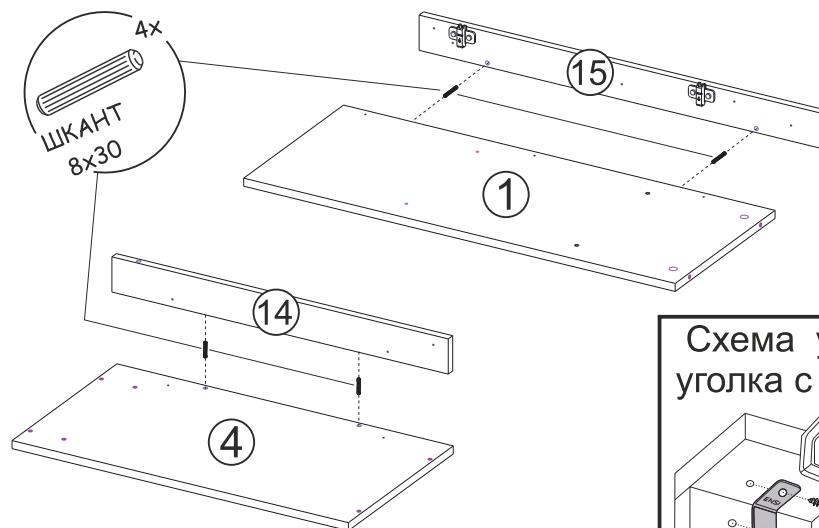
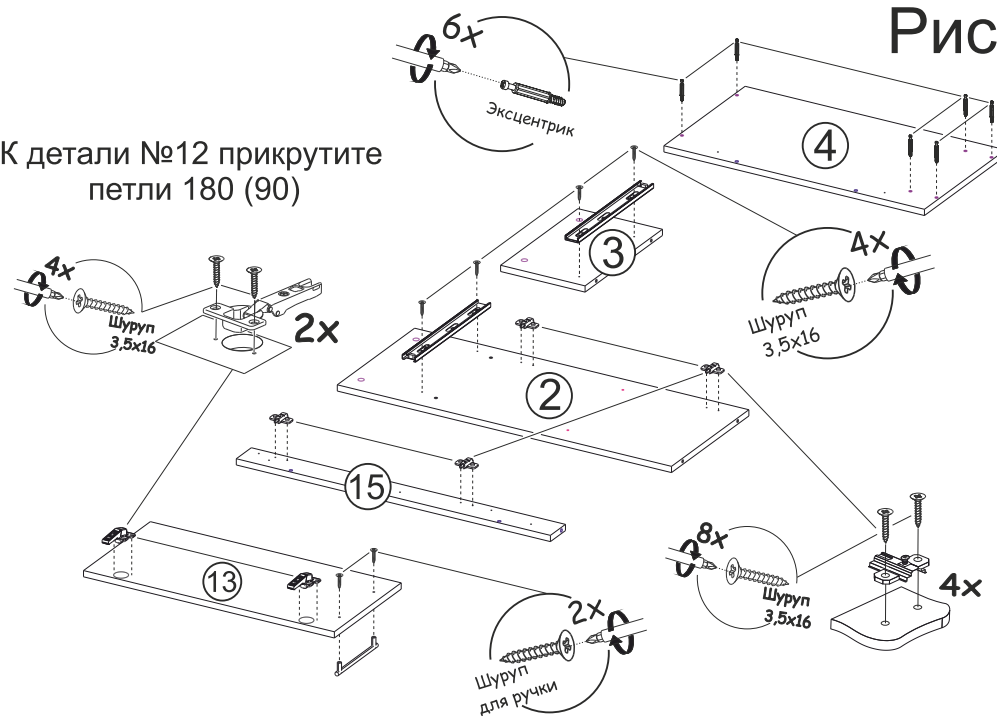

Рис.4

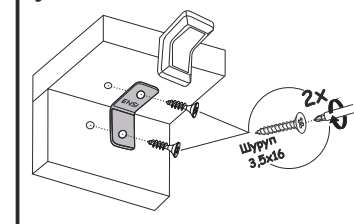

Рис.5

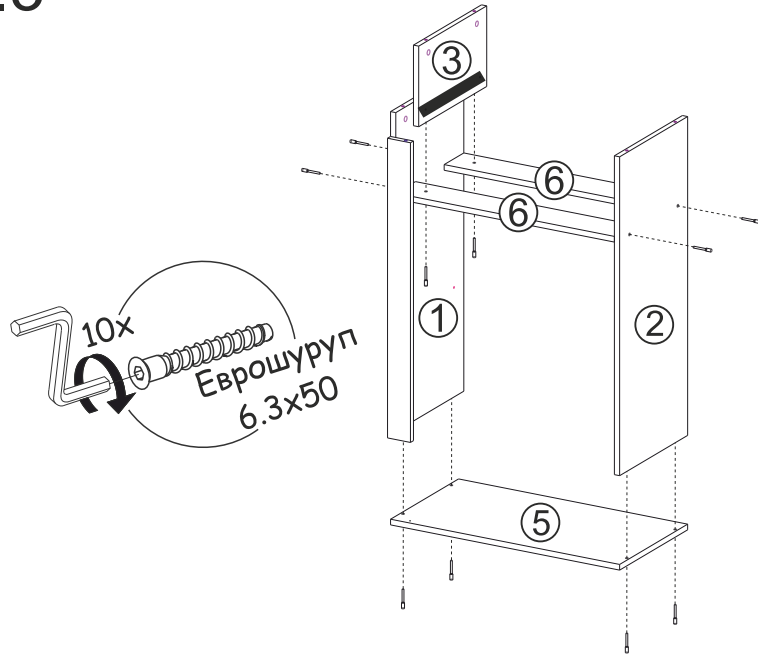

ВАЖНО!!!  Замерьте диагонали собранного каркаса. Они должны быть равными (+/-1,2мм). Только после этого можете закрепить заднюю стенку ЛДВП при помощи гвоздей!

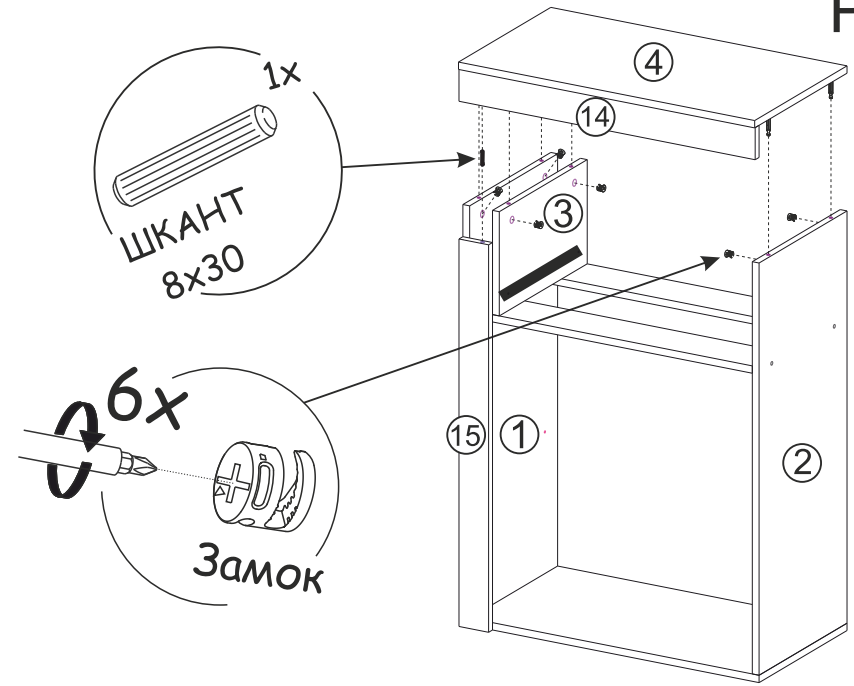
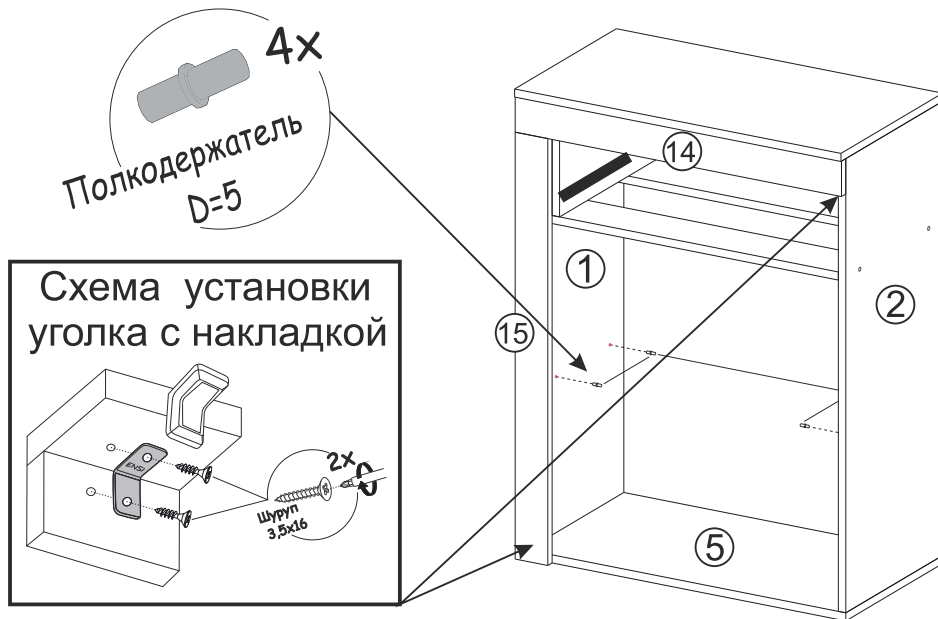
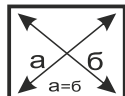

Рис.6

Рис.7



Рис.8

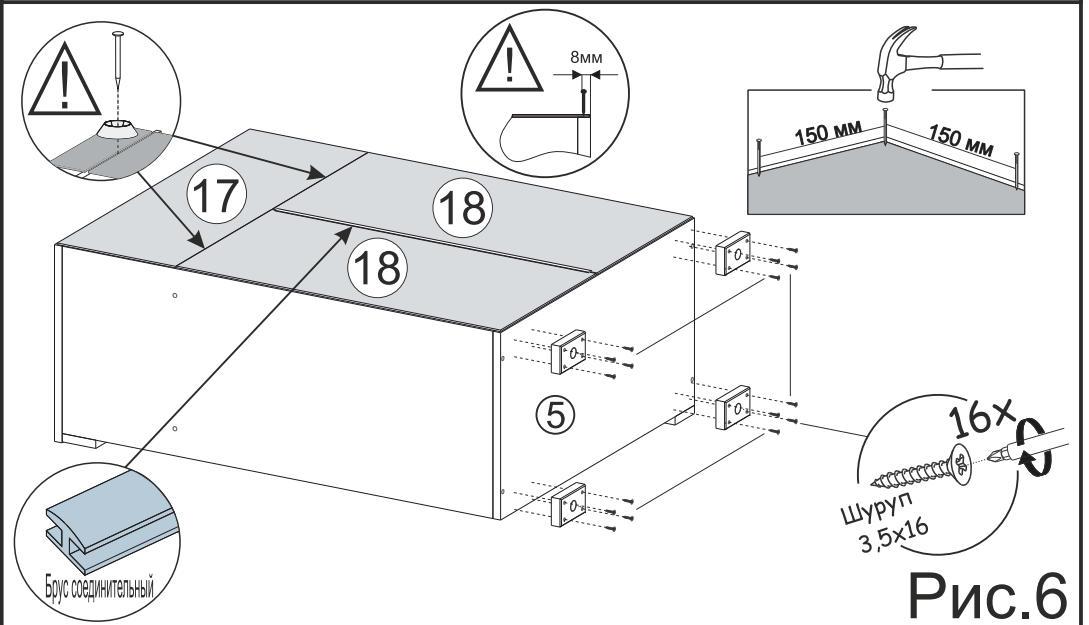

ВАЖНО!!!

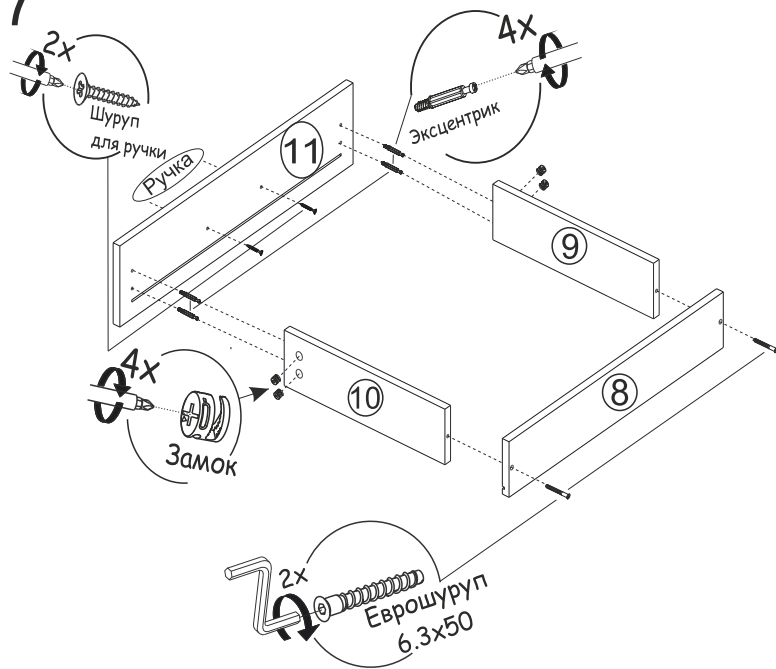
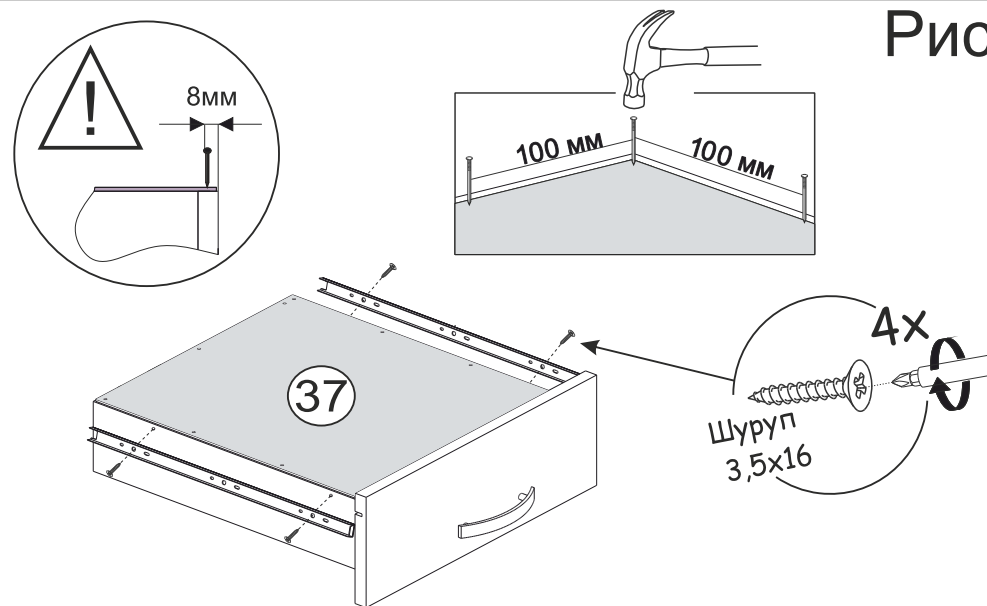
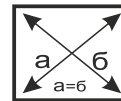

Замерьте диагонали собранного каркаса. Они должны быть равными (+/-1,2мм). Только после этого можете закрепить заднюю стенку ЛДВП при помощи гвоздей!

Рис.9

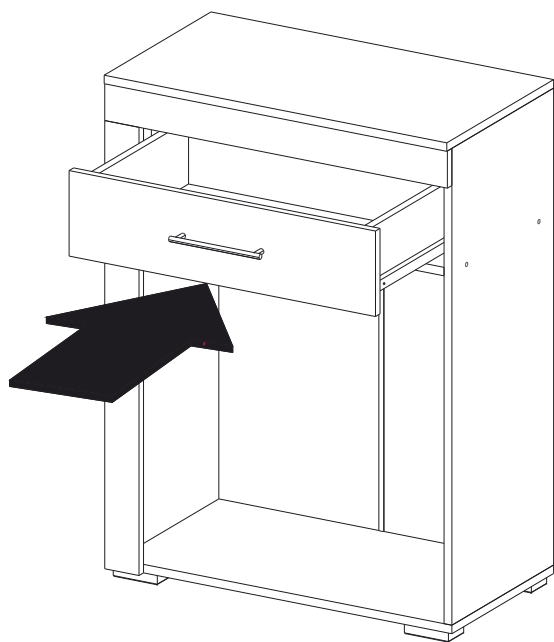

Рис.10

