

упаковка № 1

ИНСТРУКЦИЯ ПО СБОРКЕ И ЭКСПЛУАТАЦИИ

6М

КОРПУС

МОЙКА 600

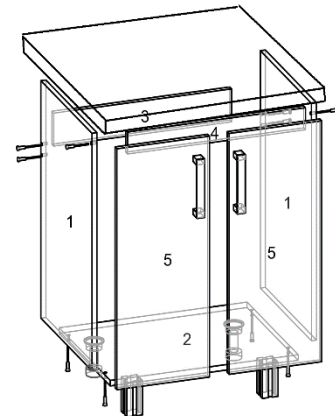

деталировка				
1	боковина	710	430	2
2	низ	600	430	1
3	планка	568	100	1
4	планка	568	50	1

фурнитура	
петля накладная	4
еврошуруп	10
заглушка	6
ключ	1
Уголок пласт.	4
шуруп 3,5*16	40
опора	2
опора	2
Клипса цоколя	2
гвозди	30
Инструкция	1

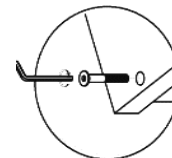

К детали 2 шурупами привернуть опоры. Еврошурупами скрепить детали 1,2,3 и 4 как показано на рисунке. Шурапами 3,5*16 привернуть столешницу к детали 1 уголками (зазор 50 мм от края столешницы до планки).

Внимание!!! Во избежание перекоса створок, после того как секция собрана, необходимо измерить диагонали, они должны быть одинаковыми. Только после этого можно прибивать заднюю стенку используйте это примечание при сборке каждой секции или её части.

Фасады и ЛДВП упаковываются во 2-ю упаковку.

(при установки цоколя черные опоры привернуть к передней кромке детали 2 и с помощью клипс установить цоколь).