

ГАРАНТИЙНЫЕ ОБЯЗАТЕЛЬСТВА

Предприятие-изготовитель гарантирует соответствие изделия требованиям **ГОСТ 16371-52014** при соблюдении условий транспортирования и хранения. Гарантийный срок эксплуатации-24 месяца. Срок исчисляется со дня продажи.

Гарантия не распространяется на мебель, имеющую механические повреждения (вырывы, царапины и др.), утолщение щитов от влаги (разбухание), возникшие от неправильного ухода, не имеющую штампа ОТК, а так же на фурнитуру. В случае обнаружения производственных дефектов предприятие обязуется устранить их путем замены отдельных деталей.

Срок службы изделия - 5 лет.

ВНИМАНИЕ

Фирма - изготовитель оставляет за собой право вносить незначительные изменения в конструкцию изделия, не влияющие на качество продукции или улучшающие его.

УВАЖАЕМЫЙ ПОКУПАТЕЛЬ

Для удобства транспортирования и предотвращения повреждения изделия, вся мебель поставляется в разобранном виде. Настоятельно рекомендуем доверять сборку профессионалам. Не утилизируйте упаковки пока изделие полностью не собрано! Фирма - изготовитель не несет ответственности за неисправности, являющиеся результатом нарушения правил транспортирования и хранения, а также в случае несоблюдения рекомендаций по сборке, уходу и эксплуатации.

ПРАВИЛА УХОДА И ЭКСПЛУАТАЦИИ

Для сохранения мебели в хорошем состоянии в течение длительного срока необходимо соблюдать следующие правила:

1. Беречь поверхность мебели от механических повреждений.
2. Во избежании набухания щитов не допускать скопления воды на поверхности.
3. Поверхности мебели и лицевую фурнитуру можно чистить влажной тканью с применением хозяйственного мыла с последующей протиркой насухо.
4. Следить, чтобы температура посуды или приборов, находящихся в контакте с поверхностью мебели, не превышала 120°C.
5. Если расстояние между боковыми поверхностями мебели и газовой или электрической плитами меньше 25мм, то обязательно применение прокладки из асбестового листа.
6. **ЗАПРЕЩАЕТСЯ:** применять эфир, бензин, ацетон и другие растворители. Использовать для чистки наждачную бумагу, соду и другие средства, содержащие абразивные материалы.



 МЕБЕЛЬНАЯ КОМПАНИЯ	Дата выпуска – 2022 год. Срок службы – 5 лет Гарантийный срок эксплуатации – 24 месяца. Произведено в России		Юр. адрес: 440015, г. Пенза, ул. Литвинова, д.56, корп. 2 Фактич. адрес: 440015, г. Пенза, ул. Литвинова, д.56, корп. 2
	Изготовитель ООО "МКТ" ИНН 5835130030		Прихожая Модена Тумба МТ-31

Domani

МЕБЕЛЬНАЯ КОМПАНИЯ

Прихожая Модена Тумба МТ-31

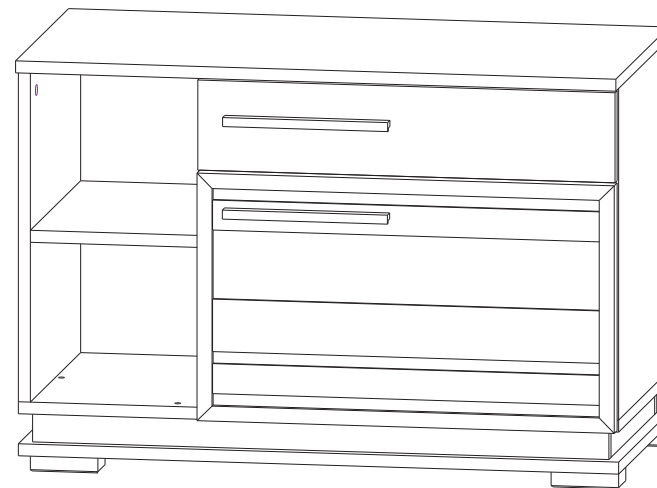

(ВxШxГ)
550x800x405

Инструкция по сборке изделия,
правила эксплуатации, гарантийный талон

Перед началом сборки необходимо проверить наличие всех деталей и фурнитуры!

Спецификация на панели и профили					Фурнитура		
Поз.	Наименование	Длина	Ширина	Кол-во	Изображение	Наименование	Кол-во
1	Бок левый	442	380	1		Стяжка эксцентриковая	10шт
2	Бок правый	442	380	1		Направляющие шариковые 350	1 компл
3	Бок средний	442	380	1		Еврошуруп 6.3x50	28шт
4	Крышка	800	405	1		Заглушка для евровинта	3шт
5	Дно	800	380	1		Заглушка для эксцентрика	2шт
6	Дно	800	397	1		Гвоздь	40шт
7	Вязка	224	380	1		Шуруп 3.5x16	32шт
8	Бок ящика левый	334	80	1		Ключ	1шт
9	Бок ящика правый	334	80	1		Опора 20мм черная	4шт
10	Задняя панель ящика	504	80	1		Ручка СПА-4/192мм	2шт
11	Фасад ящика	556	120	1		Шайба 3мм	2шт
12	Планка	768	40	2		Петля накладная с доводчиком	2шт
13	Планка	348	40	2		Барный кронштейн газовый N50	1шт
14	Фасад рамка	556	330	1		Стяжка межсекционная	2шт
15	Задняя стенка ЛДВП	245	470	1			
16	Задняя стенка ЛДВП	274	470	2			
17	Дно ящика ЛДВП	502	355	1			
	Брус соединительный	470		1			

Необходимый инструмент для сборки:

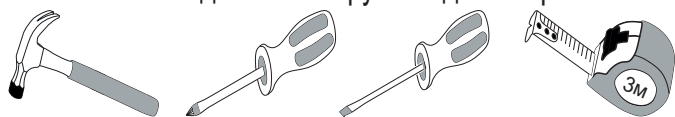

Перед началом сборки выберите один из вариантов расположения фасадов и досверлите необходимые отверстия сверлом диаметром 8мм согласно чертежу указанному на рис.1 или рис.2

Рис.1



Рис.2



Рис.3

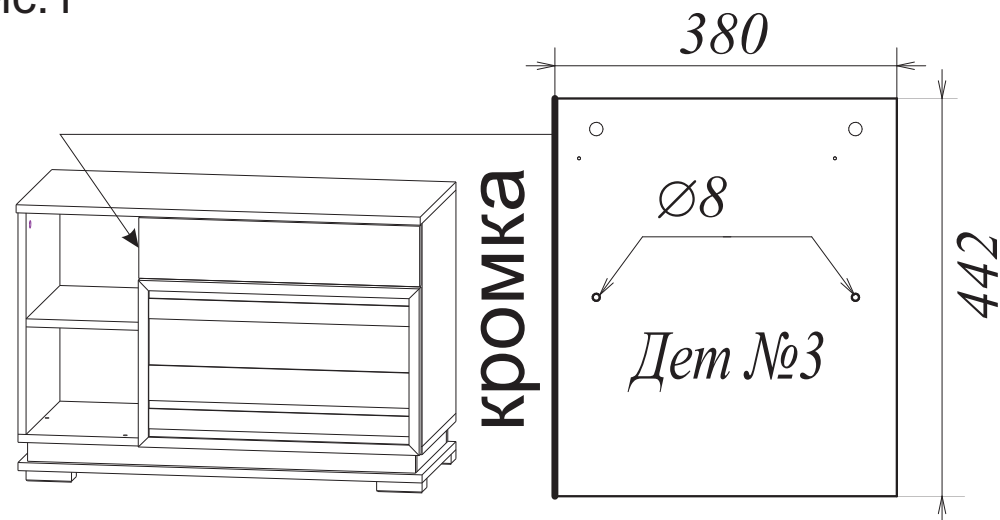

Рис.4

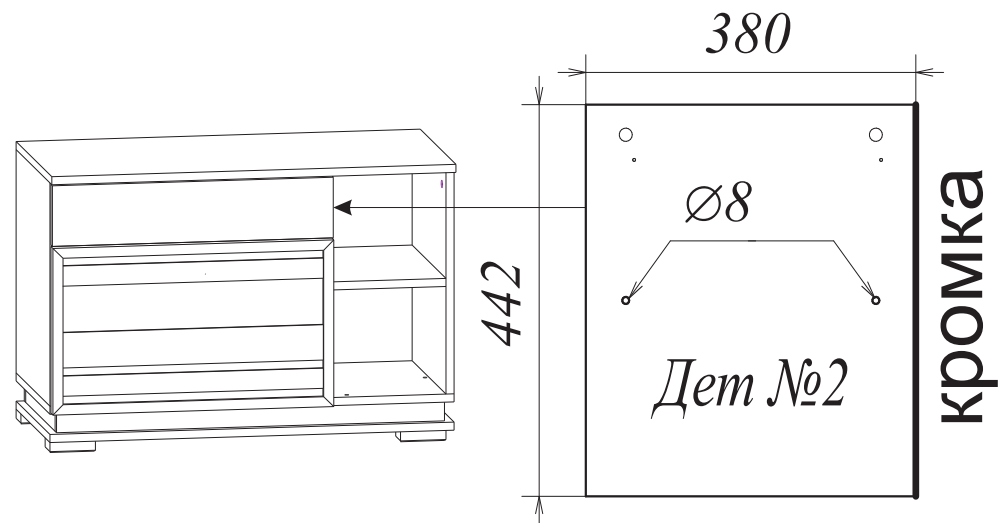

Монтаж, демонтаж шариковых направляющих

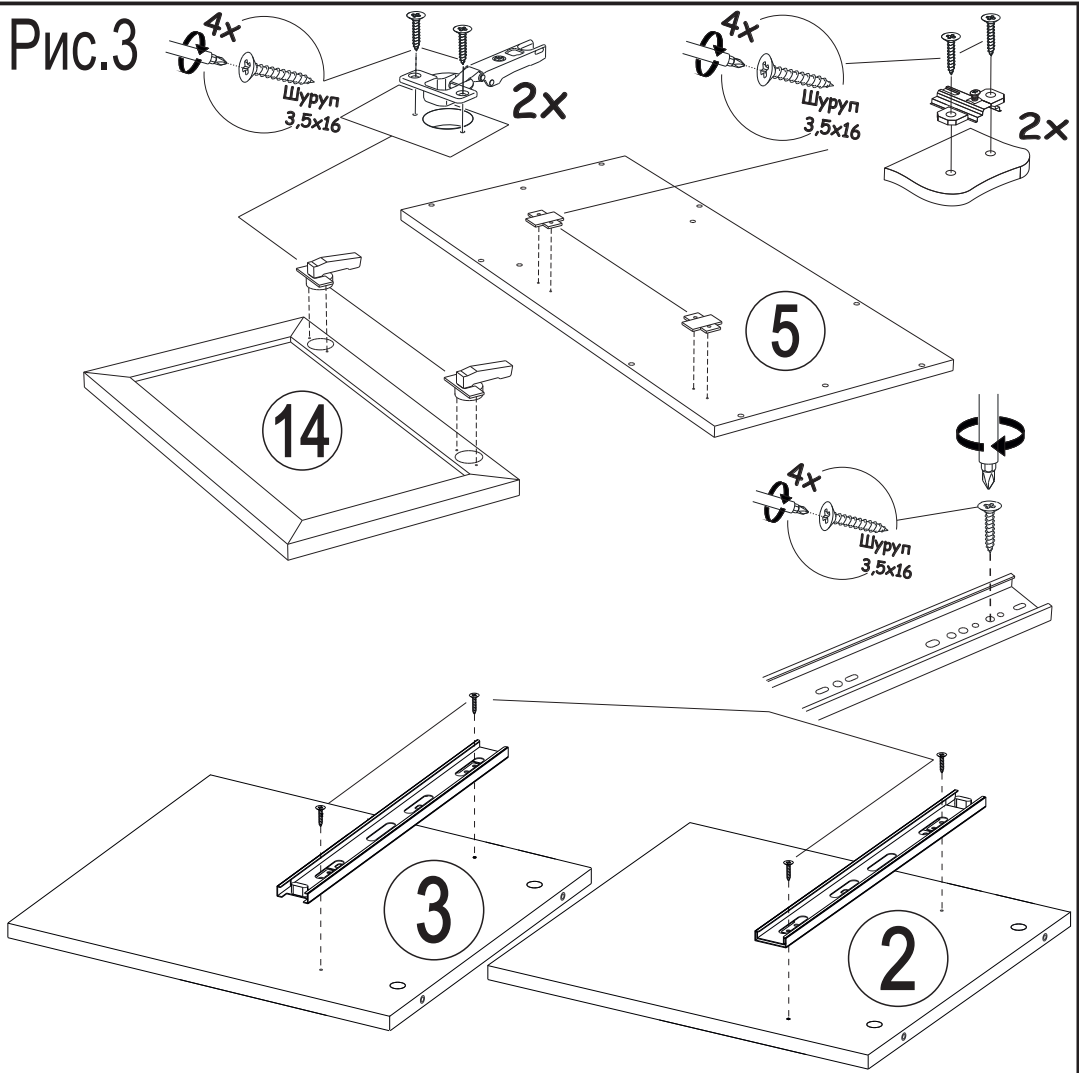
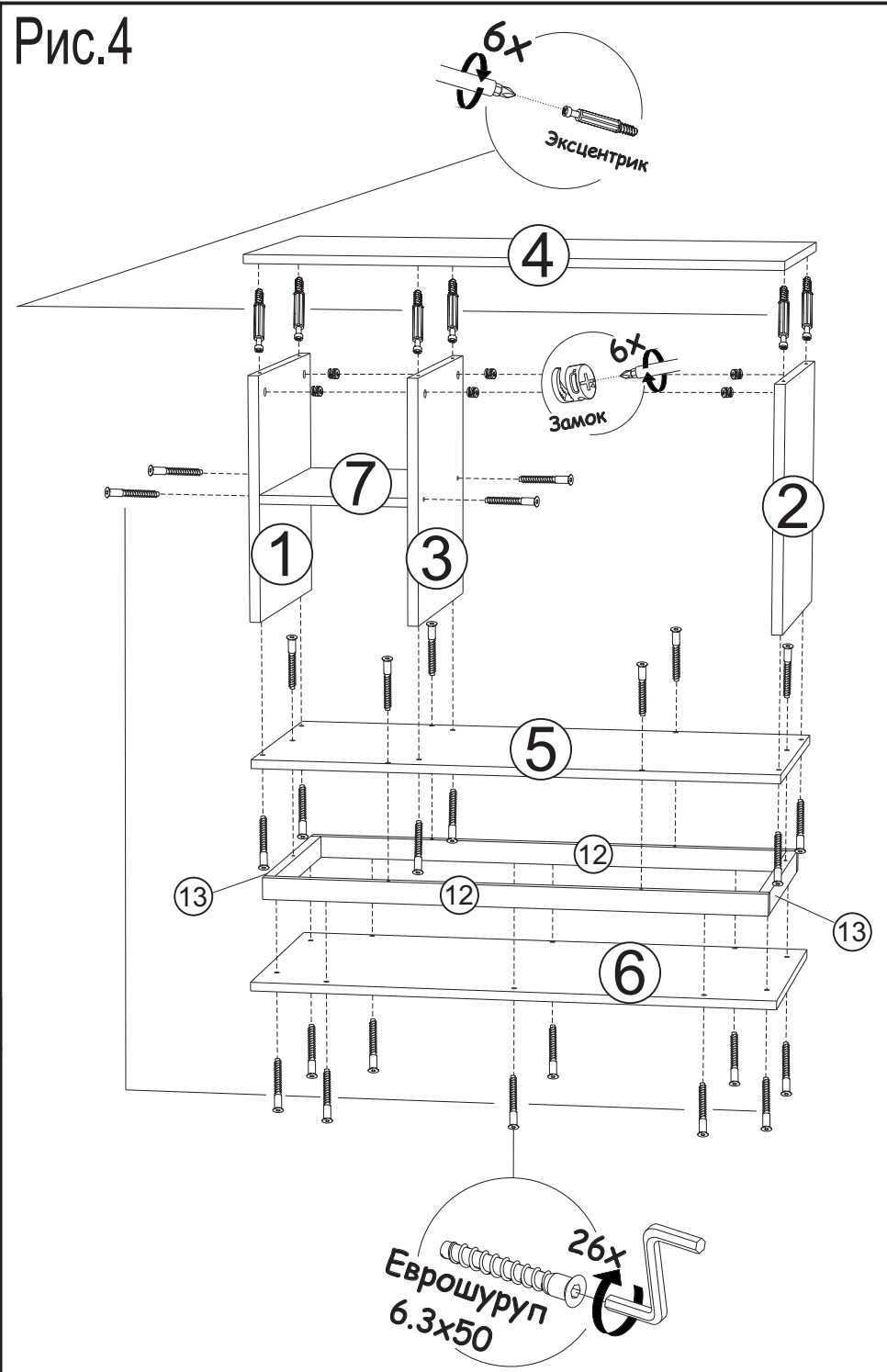

Рис.5



ВАЖНО!!!

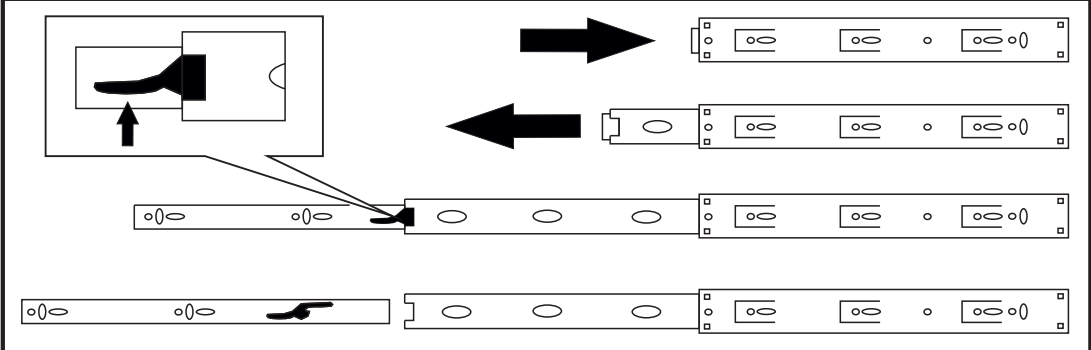
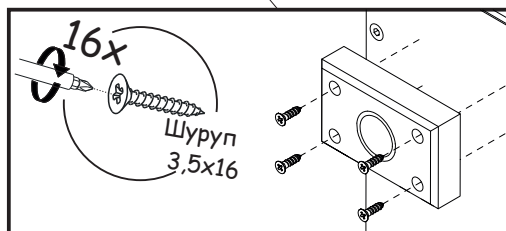
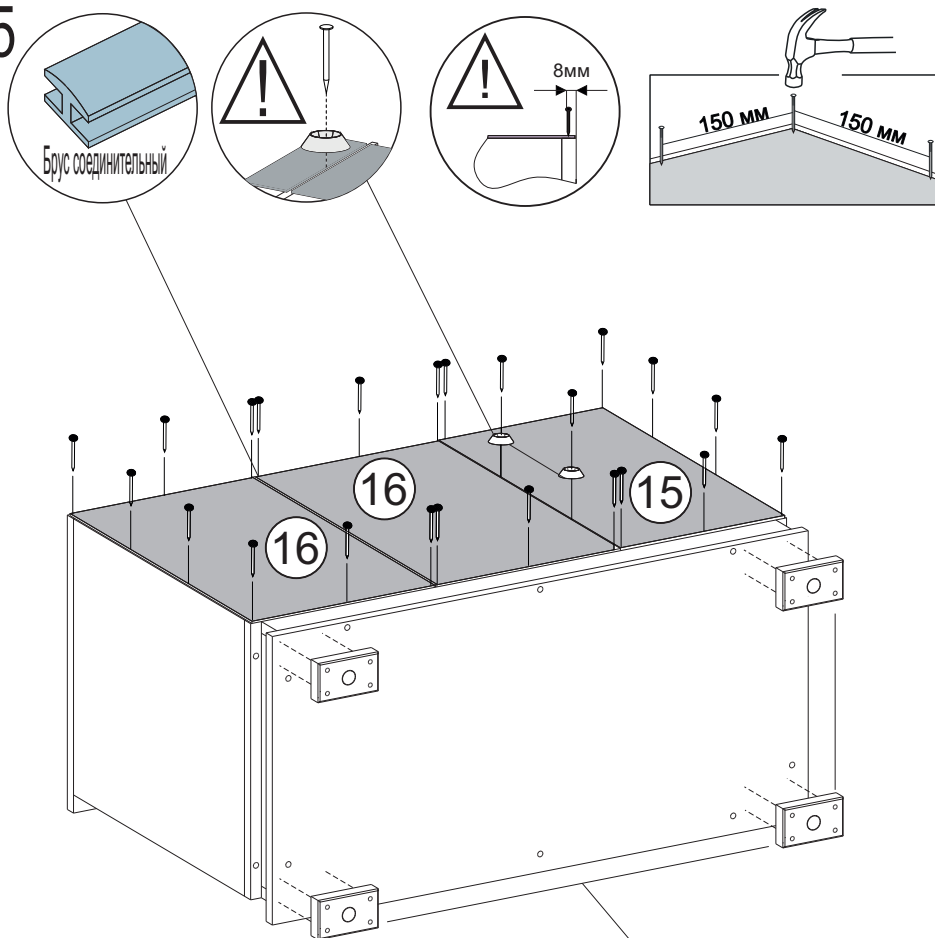
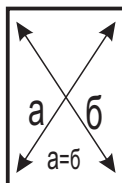

Замерьте диагонали собранного каркаса. Они должны быть равными (+-1,2мм). Только после этого можете закрепить заднюю стенку ЛДВП при помощи гвоздей!

Рис.6

Схема сборки ящика



Рис.7

Перед установкой ручки, досверлите сверлом диаметром 5мм нужные отверстия в зависимости от расположения ручки

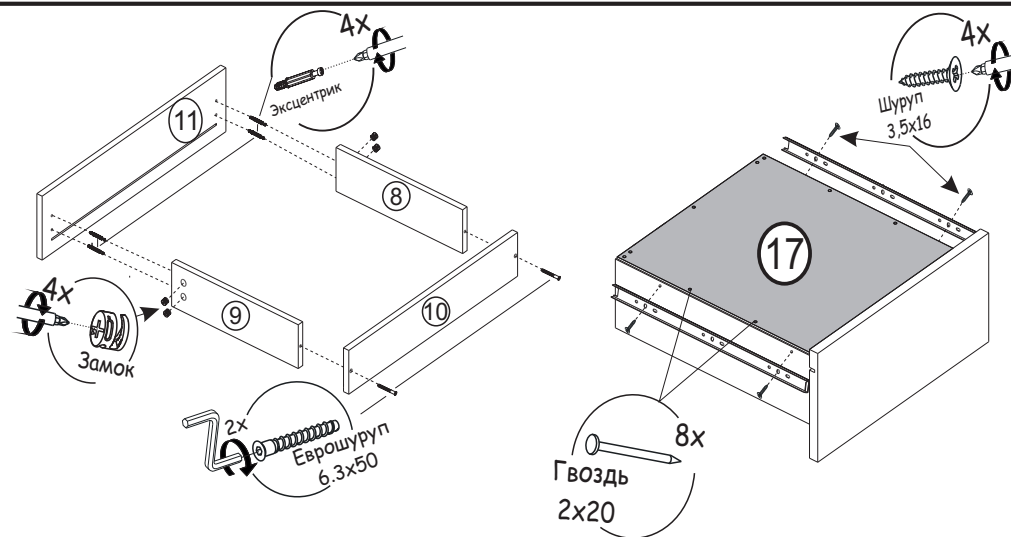